

Xplova NOZA ONE

**NOZA ONE
BIKE POWER TRAINER
Quick Start Guide**

**NOZA ONE 單車功率訓練台
快速入門手冊**

**NOZA ONE バイク パワー トレーナー
クイック スタート ガイド**

**NOZA ONE 바이크 파워 트레이너
빠른 시작 안내서**

**NOZA ONE FAHRRADTRAINER
Kurzanleitung**

**NOZA ONE VÉLO STATIONNAIRE
Guide de Démarrage Rapide**

**NOZA ONE FIETSTRAINER
Beknopte Handleiding**

**RODILLO DE ENTRENAMIENTO PARA BICICLETA
NOZA ONE
Guía de Inicio Rápido**

**ROLO DE TREINO DE POTÊNCIA DE BICICLETA
NOZA ONE
Guia de Início Rápido**

TABLE OF CONTENTS

| | |
|---------------------------------------------------------|-----------|
| Knowing your NOZA ONE | 1 |
| Package contents | 1 |
| Product Appearance | 2 |
| Assembly Instructions | 3 |
| Assembly Instructions Notice | 3 |
| Assembling the Xplova NOZA ONE | 4 |
| Mounting your bicycle | 7 |
| Indicator descriptions | 8 |
| Cycling game QSG | 9 |
| Training program and uploading riding data | 9 |
| More of the amazing functions | 9 |
| Specifications | 10 |
| Safety precautions and regulations | 11 |
| Safety precautions before use | 11 |
| Notices | 11 |
| Disclaimer | 11 |
| Maintenance and care | 12 |
| Federal Communications Commission (FCC) Statement | 12 |
| Xplova Limited Product Warranty Policy | 12 |

KNOWING YOUR NOZA ONE

■ Package contents

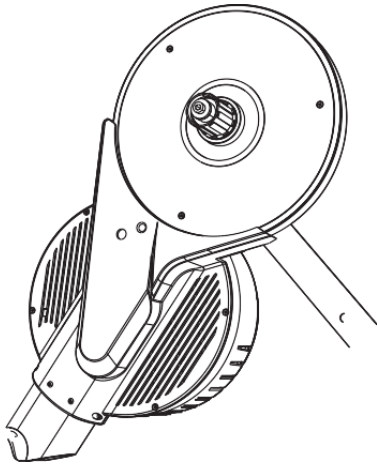

Xplova NOZA ONE
bike trainer main unit

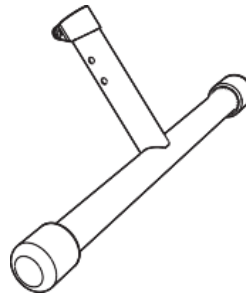

Front bottom tube
(Bolt and nut are
Included within it)

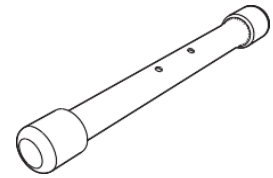

Rear bottom tube

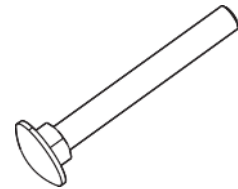

Rear bottom tube
bolt x2

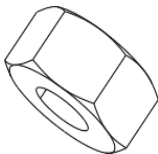

Rear bottom tube
nut x2



Front bottom
wrench

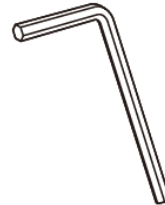

Flywheel/cassette
cover bolt wrench
(2mm Hexagon)



Flywheel/cassette
washer

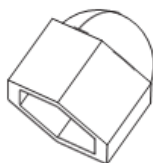

Decorative bolt
cover x2

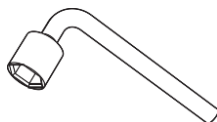

Rear bottom
wrench



Flywheel/cassette
cover

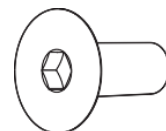

Flywheel/cassette
cover bolt x2



Quick release kit



Adapters for QR&Thru-axle

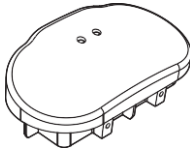

Control module

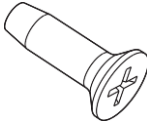

Control module screw x2

Notice: Accessories may vary by country or region.

■ Product Appearance

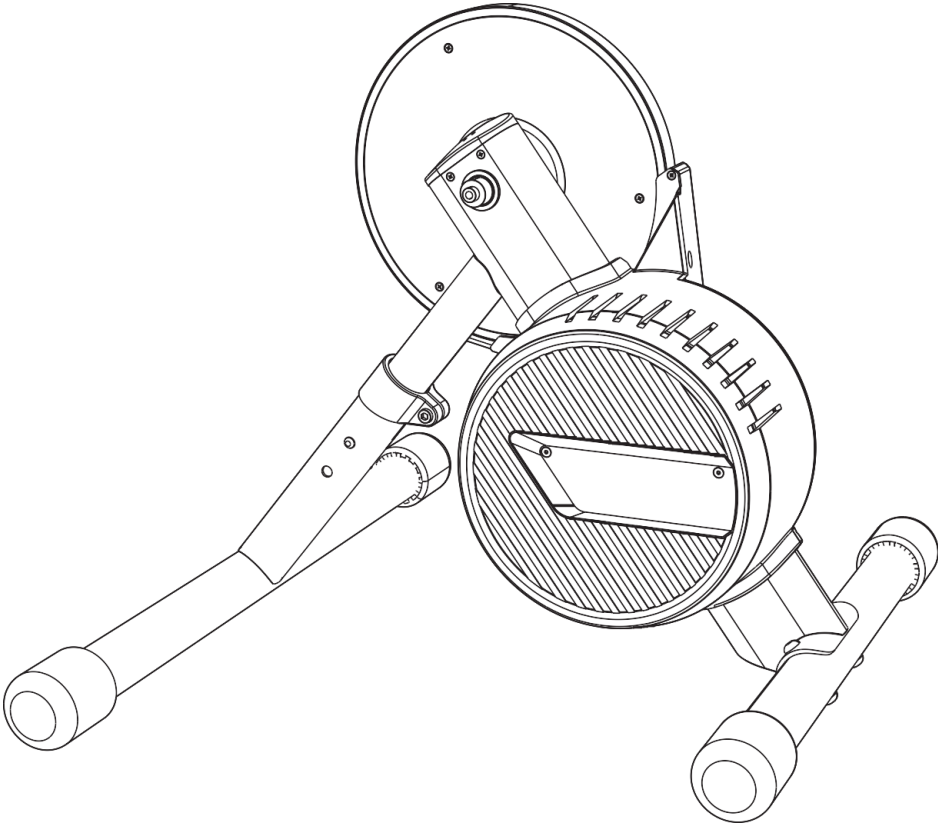

ASSEMBLY INSTRUCTIONS

■ Assembly Instructions Notice

Front bottom tube installation

Install according to the direction shown in the figure, press the spring button during installation, and rotate the front bottom tube slightly to make the spring buckle go through any hole in the front bottom tube. Then tighten the bolts and the front bottom tube can be installed.

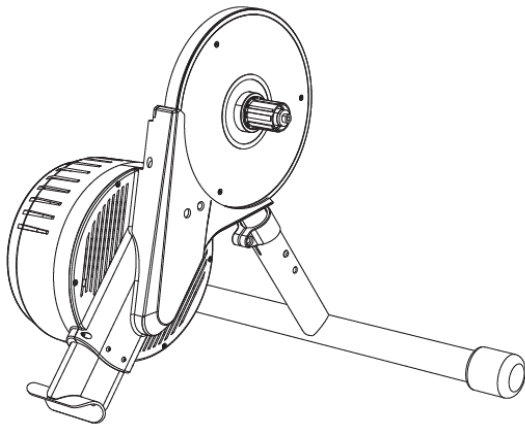

* Note: 1. The part marked in red is a plastic pipe sleeve, which is installed to prevent the metal pipes from rotating each other, please do not discard it.

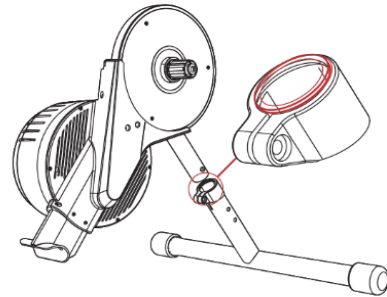

* Note: 2. The height of the trainer can be adjusted through the spring button and the installation of the two holes on the front bottom tube to adapt to different training models. The adaptation category is shown in the figure.

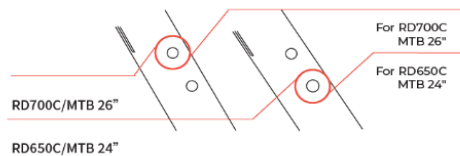

Flywheel/cassette cover installation

After taking out the filler from the flywheel/cassette cover, first tighten the flywheel/cassette cover onto the flywheel, and then lock the two screws, as shown in the figure.

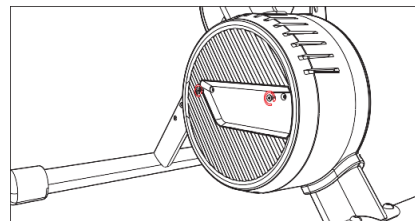
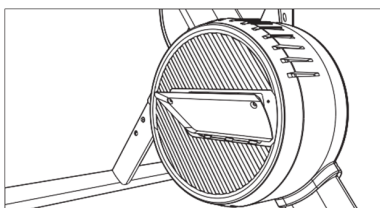

* Note: 1. The flywheel cover plays a role in protecting the machine, personnel safety and aesthetics purpose, please be sure to install it in place!

* Note: 2. For detailed installation methods, please refer to the specific chapters.

■ Assembling the Xplova NOZA ONE

1. Open the packing box, remove the styrofoam top cover and take out the installation tools and accessories from the accessory bag.

- For front bottom tube installation use:
 - Front bottom wrench
- For the installation of the rear bottom tube:
 - Rear bottom tube bolt x2
 - Rear bottom tube nut x2
 - Decorative bolt cover x2
 - Rear bottom wrench
- For the installation of Flywheel/cassette cover:
 - Flywheel/cassette cover
 - Flywheel/cassette cover bolt x2
 - Flywheel/cassette cover bolt wrench
- For the installation of control module:
 - Control module
 - Control module screw x2

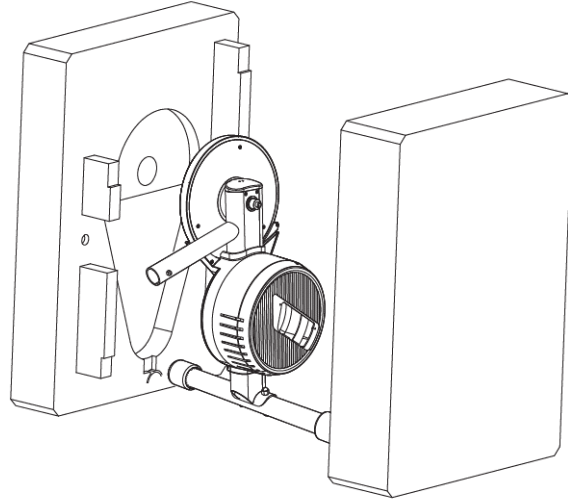

2. Take out the NOZA ONE bike trainer main unit and front bottom tube from the styrofoam cover and install according to the illustrations.

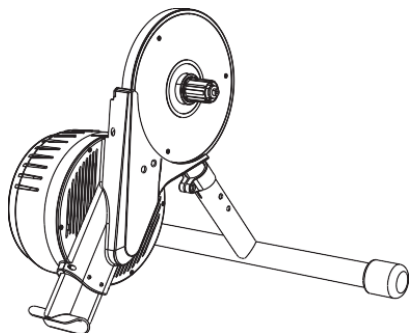
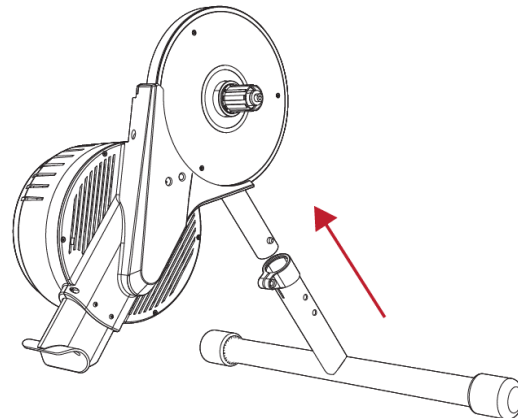
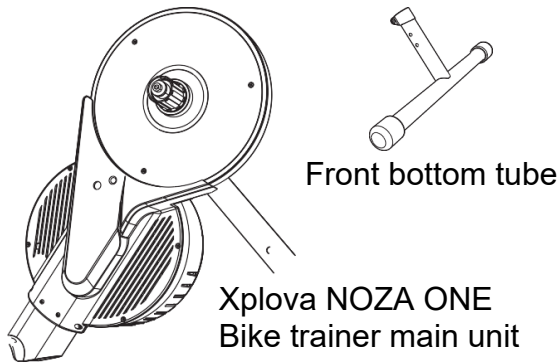
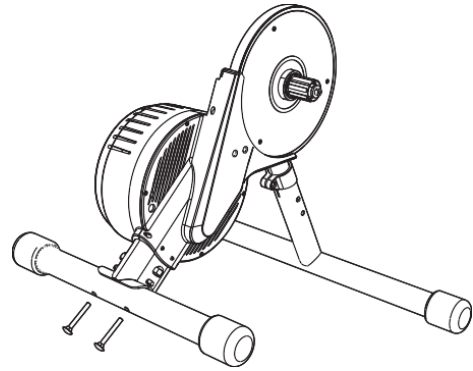

Diagram of completed front bottom tube installation

TIP: Press down the spring button when installing. When installation is done, make sure the button goes through the locating hole on the front leg.

3. Put the front leg on the ground as a support to lift the trainer, put rear bottom tube bolt through the holes on the rear bottom tube and secure it tightly to the trainer main unit. Then use the rear bottom wrench to screw the rear bottom tube nut tight, and then install the decorative bolt cover.



4. Tighten the bolts in the direction according to illustration, screw tight the front bottom tube. (Bolt and nut are included in the front bottom tube)

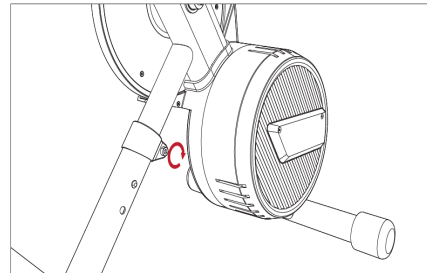

5. After removing the filler from the flywheel/cassette cover, place the flywheel/cassette cover in the direction shown in the figure below and tighten it, use the flywheel/cassette cover wrench to tighten the two flywheel/cassette cover bolts.

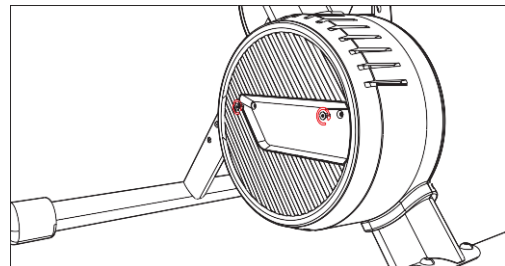
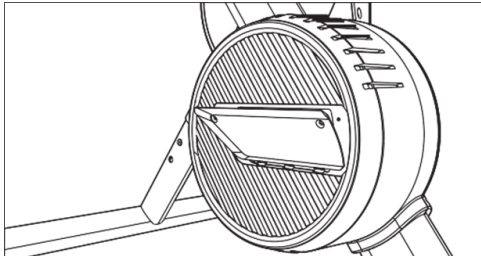

6. Install the battery according to the following diagram:

6.1. Take out the control module from the accessory bag and put in two AAA batteries.

6.2. Put the control module into the main beam according to the direction shown in the figure.

6.3. Use a screwdriver to tighten the control module screws to complete the battery installation.

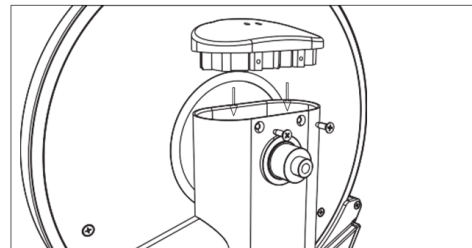

Attention:

Discarded dry batteries should be disposed in time, please do not try to disassemble them. Please remove the battery if the battery is not used for a long period of time to avoid damage to the equipment due to battery leakage.

7. Install the flywheel/cassette (sold separately) into the cassette body manually and use the cassette nut to secure it on the cassette body, and lock the cassette to prevent it from loosening.

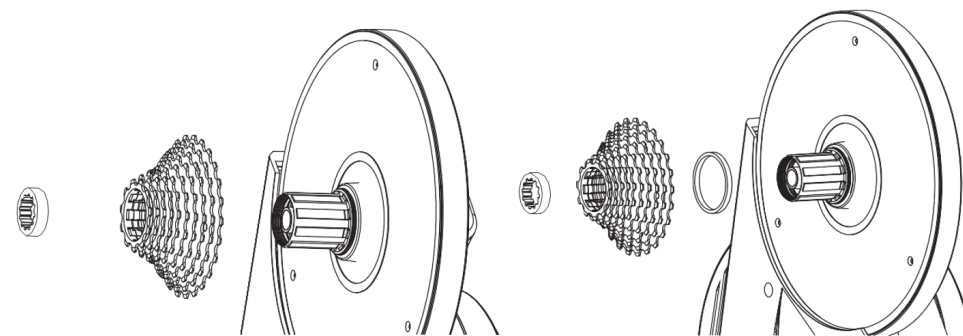

Attention:

The cassette body of NOZA ONE bike trainer is compatible with Shimano and SRAM cassette, an 11-speed cassette can be installed directly. If you use a non-11-speed cassette, please install the cassette washer into the bottom of the cassette body before installing the cassette.

■ Mounting your bicycle

Shift the chain on your bicycle to the smallest sprocket of the cassette and then remove the rear wheel. Align the bicycle chain with the smallest sprocket of the cassette of NOZA ONE, and then put on the chain as well as mount the bicycle on NOZA ONE's axle to have the bicycle in a suitable position for riding.

Please use the bicycle quick release kit properly with care. When the arc of the rotating arm of the quick release kit is toward outside, it means the kit is in a released state. Rotate the rotating arm of the kit clockwise to tighten the quick release kit. The rotating arm of the quick release kit should be placed on the other side of the NOZA ONE's cassette body.

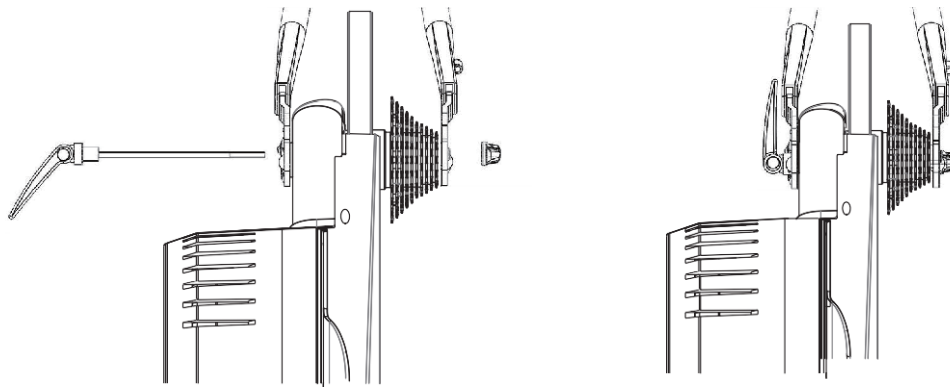

Please refer to the following illustration for the installation of the thru axle bicycle. Insert the thru axle from the other side of the cassette and tighten the axle.

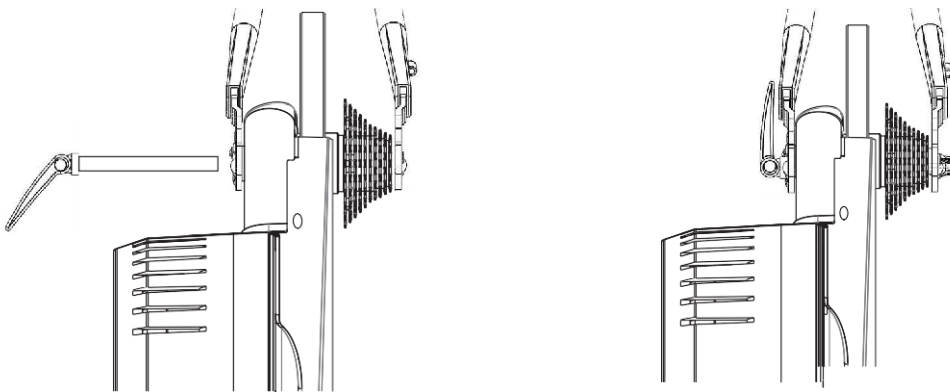

Attention:

1. Please firmly tighten the quick release lever and the thru axle to prevent damage to property or human body. If you cannot tighten the quick release lever and the thru axle, please contact your dealer or Xplova customer service. Please DO NOT attempt to use the NOZA ONE under this situation.
2. When mounting the bicycle, please lift its front wheel and press the frame down to make the bicycle firmly mounted on the NOZA ONE.

■ Indicator descriptions

NOZA ONE has two indicator lights, one indicates system status, the other indicates communication status. See illustration for locations of the two indicator lights:

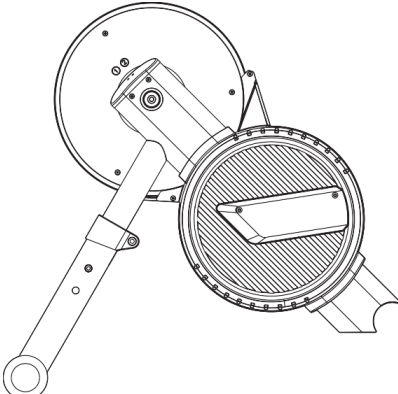
| | | |
|-----------------------------------------------------------------------------------|-----------------------------------------------------------------------------------------------------|---------------------------------------------------------------------|
|  | Categories | Type of indicator light |
| | Battery exhausted | System LED indicator light off. |
| | Bike trainer at sleep mode | |
| | Low power consumption mode | |
| | Working status | Not Connected --- Communication indicator light flashing slowly. |
| | | Connected --- Communication indicator light always on |
| Low battery | System indicator light flashes in every 10 seconds. | |
| Spindown | Alternate flashing of red light and blue light. Blue light will always on after spindown completed. | |

■ Cycling game QSG

1. You may download some of the cycling game training softwares on PC/MAC or smartphone. Here are a few key games:
 - ZWIFT: www.zwift.com
 - Rouvy: rouvy.com
 - Onelap: www.onelap.cn
2. Install games and setup connection to NOZA ONE. NOZA ONE will only display power and speed data.
3. Once you mount the bike, you are ready to start the game training experience.



■ Training program and uploading riding data

Use the Xplova Workout Plus App to control NOZA ONE and use multiple training programs.

If you want to conduct more detailed analysis, you can use Xplova Workout Plus App to upload your data to website for analysis.

■ More of the amazing functions

If you want to experience the full functions of the NOZA ONE, we recommend that you install the Xplova Workout Plus App on your smartphone. Xplova Workout Plus App enables you to:

- View/store training records
- Upload the records to different platforms (such as Xplova, Strava, TrainingPeak and so on)

Please go to Google Play or App Store to search for "Xplova Workout Plus" to download and install the app. If you want to get a better understanding of the product, please go to our official website at www.xplova.com and download the User Manual.

■ Specifications

| | |
|------------------------|------------------------------------------------------------------------------------------------------|
| Dimensions (installed) | 600 x 490 x 450 mm |
| Total Weight (unboxed) | 12.5 KG (Excluding package) |
| Flywheel Weight | 5.3 KG |
| Sound Level | 58 dB (@30KPH) |
| Max Power Output | 800 W (@58KPH) |
| Max Simulated Incline | 2% (@70 KG) |
| Accuracy | ±3% |
| Drivetrain | Cassette needs to be purchased separately Compatible with Shimano & SRAM 8/9/10/11 speed cassette |
| Connectivity | ANT+, Bluetooth Smart |
| Firmware Upgradable | Yes |
| Box Dimensions | 700 x 485 x 270 mm |

SAFETY PRECAUTIONS AND REGULATIONS

■ Safety precautions before use

1. When the bike trainer is active, please do not touch it and you should keep non users, animals or objects away from it to avoid danger.
2. Consult your coach before you start any training plans.
3. Please DO NOT put your hands or any object near the spinning parts of the Xplova NOZA ONE.
4. The flywheel/cassette of the Xplova NOZA ONE might gets hot after you use it for a while. Please DO NOT touch the flywheel/cassette within a short time.
5. Please DO NOT attempt to disassemble the bicycle when the cassette is running.
6. When you are using the Xplova NOZA ONE, keep your children and pets away from it to prevent injury.
7. Xplova NOZA ONE can only be installed and used on a firm, level ground.
8. When training is in progress, please ride safely.
9. Keep away from water.
10. Before training, you should check if the bicycle is firmly secured to the Xplova NOZA ONE.
11. Xplova NOZA ONE can only be used after it is completely assembled.
12. When using the Xplova NOZA ONE, you can only use accessories certified by Xplova.

■ Notices

1. Xplova shall not be held responsible for users using software, applications and devices from other companies that result in malfunctioning of the Xplova NOZA ONE.
2. As ANT+™ and Bluetooth are mutually exclusive, it is impossible for the Xplova NOZA ONE to send data simultaneously through ANT+™ or Bluetooth, i.e., When one of the protocols is in use, the Xplova NOZA ONE will automatically stop the other protocol to avoid the possibility of causing NOZA ONE programs to misbehave.
3. Radio devices may cause interference and may change or completely prevent the Xplova NOZA ONE from functioning normally. Therefore, when training using the NOZA ONE, it is advised to stay away from high voltage power lines, traffic signals, railway power lines, buses or trains.
4. When the Xplova NOZA ONE is not in use, make sure not to expose it to direct sunlight for long periods of time.

■ Disclaimer

Attention! Xplova shall not be held responsible for temporary or permanent injury to the user out of using the Xplova NOZA ONE (either directly or indirectly).

■ Maintenance and care

1. When cleaning the bike trainer, please use neutral lubrication oil. DO NOT use corrosive detergents.
2. DO NOT burnish the surface of the bike trainer or drill holes. Scratches or drilled holes will lead to occurrence of cracks.
3. Please place the bike trainer indoors and keep it dry to avoid damage from humidity.

■ Federal Communications Commission (FCC) Statement

This equipment has been tested and found to comply with the limits for a Class B digital device, pursuant to part 15 of the FCC Rules. These limits are designed to provide reasonable protection against harmful interference in a residential installation. This equipment generates, uses and can radiate radio frequency energy and, if not installed and used in accordance with the instructions, may cause harmful interference to radio communications. However, there is no guarantee that interference will not occur in a particular installation. If this equipment does cause harmful interference to radio or television reception, which can be determined by turning the equipment off and on, the user is encouraged to try to correct the interference by one or more of the following measures:

- Reorient or relocate the receiving antenna.
- Increase the separation between the equipment and receiver.
- Connect the equipment into an outlet on a circuit different from that to which the receiver is connected.
- Consult the dealer or an experienced radio/TV technician for help.
(Section 15.21)

CAUTION:

Any changes or modifications not expressly approved by the grantee of this device could void the user's authority to operate the equipment.

■ Xplova Limited Product Warranty Policy

This Limited Product Warranty shall apply to Xplova products including all accessories as contained within the original Xplova gift box. Xplova warrants that products from its authorized distributors and retailers will meet the applicable product specifications and be free from all defects in material and workmanship during the Limited Product Warranty Period, **one year** starting from the date of original purchase, if the products are used and serviced in accordance with the user manual and other documentation provided to the purchaser at the time of purchase. This Limited Product Warranty is subjected to the following terms and conditions:

1. To obtain warranty service, a proof of purchase, an original or copy of the sales receipt from the original retailer, is required.
2. This Limited Product Warranty is only valid and enforceable in the country/region where the product is sold.

3. This Limited Product Warranty is at sole option of Xplova to either repair or replace the defective product during the Limited Product Warranty Period. Xplova will not replace missing components from any package purchased through on-line auctions.
4. To obtain warranty service, contact your local Xplova authorized retailer or Xplova for shipping instructions and an RMA number.
5. This Limited Product Warranty covers expenses for inspecting and repairing the product during the Limited Product Warranty Period. The defective product shall be delivered by the purchaser at his/her own expense to the designated premises together with the proof of purchase and RMA number.
6. Xplova will return the repaired or replaced product to the drop-zone for collection by the customer in good working condition. All replaced faulty products or components will become the property of Xplova. If Xplova repairs or replaces the product, the repaired or replaced product shall continue to be warranted for the remaining time of the original warranty period or for three (3) months from the date of repair or replacement, whichever is longer.
7. Before returning any units for service, be sure to back up data and remove any confidential, proprietary, or personal information from the Product. Xplova is not responsible for damage to or loss of data.
8. Xplova reserves the right to add, delete or amend the terms and conditions at any time without prior notice on its website indicated below.
9. **THIS LIMITED WARRANTY SHALL NOT APPLY IF THE DAMAGE WAS CAUSED BY ANY OF THE FOLLOWING:**
 - A. The product serial number has been removed, erased, defaced, altered or is illegible.
 - B. The damage is resulting from the use of the product in a manner other than its normal and customary manner.
 - C. Deterioration of the product due to normal wear and tear.
 - D. The damage is arising from improper installation, unauthorized repair, alteration or modification to this product by third parties other than Xplova or its designee.
 - E. The damage is arising from operating with components or accessories not officially authorized or provided by Xplova or used in other than its intended use.
 - F. The damage is arising from exposure to abnormally corrosive conditions or operation with extreme heat or humidity.
10. **XPLOVA WILL NOT BE LIABLE FOR INCIDENTAL OR CONSEQUENTIAL LOSSES OR DAMAGES TO ANY NATURE, INCLUDING BUT NOT LIMITED TO LOST PROFITS OR COMMERCIAL LOSS, TO THE FULLEST EXTENT THAT THOSE LOSSES OR DAMAGES CAN BE DISCLAIMED BY LAW.**
11. This Limited Product Warranty does not affect the customer's statutory rights in law specific to the country of purchase, such rights remain protected. Some countries do not allow the exclusion or limitation of incidental or consequential loss or damage, or limitation of the implied warranties, in those circumstances the preceding limitation of exclusions may not apply to such customers.

Warranty Coverage:

1. Under normal conditions of use, the product main unit and components gets a one year free after-sales maintenance services.
2. Please present the original purchase approval or receipt with this Product Warranty on upon of requesting a service. Service fee might be charged in accordance with this Product Warranty. Please note the Limited Product Warranty Period and service availability and response times may vary from country to country and may also be subject to registration requirement in the country of purchase. If you require assistance regarding warranty conditions, or any other enquiries, please contact the original retailer or Xplova.

Website: <https://www.xplova.com>

目錄

| | |
|-------------------------|----|
| 認識您的NOZA ONE | 1 |
| 包裝內容物..... | 1 |
| 產品外觀..... | 2 |
| 組裝說明..... | 3 |
| 注意..... | 3 |
| 組裝Xplova NOZA ONE | 4 |
| 安裝您的自行車..... | 7 |
| 指示燈說明..... | 8 |
| 單車遊戲入門指南..... | 8 |
| 訓練計畫以及上傳騎乘數據..... | 9 |
| 更多令人驚豔功能..... | 9 |
| 規格表..... | 9 |
| 安全警告及規範..... | 10 |
| 使用前安全警告..... | 10 |
| 注意事項..... | 10 |
| 免責聲明..... | 10 |
| 維護與保養..... | 11 |
| 無線警語..... | 11 |
| Xplova 有限產品保固政策..... | 11 |
| Xplova 有限產品保固政策..... | 12 |

認識您的 NOZA ONE

► 包裝內容物

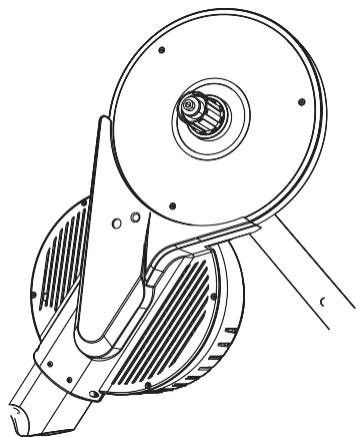

Xplova NOZA ONE 訓練台主體

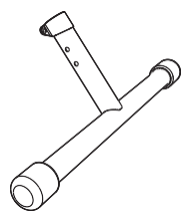

前底管(含螺釘螺帽)

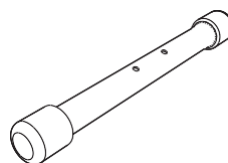

後底管

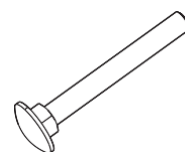

後底管固定螺釘 x2

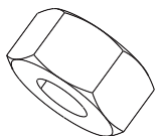

後底管固定螺母 x2

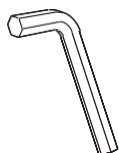

前底管鎖緊扳手



飛輪罩蓋螺釘鎖緊扳手



飛輪轉換墊圈

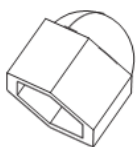

螺栓裝飾蓋 x2

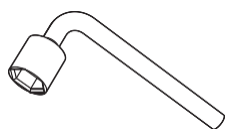

後底管鎖緊扳手



飛輪罩蓋

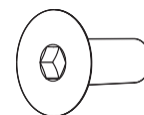

飛輪罩蓋固定螺釘 x2

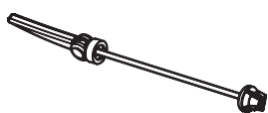

快拆桿



快拆桿和桶軸轉換器

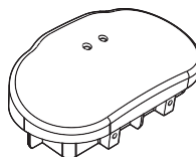

控制模塊

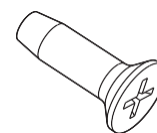

控制模塊固定螺絲 x2

▶ 產品外觀

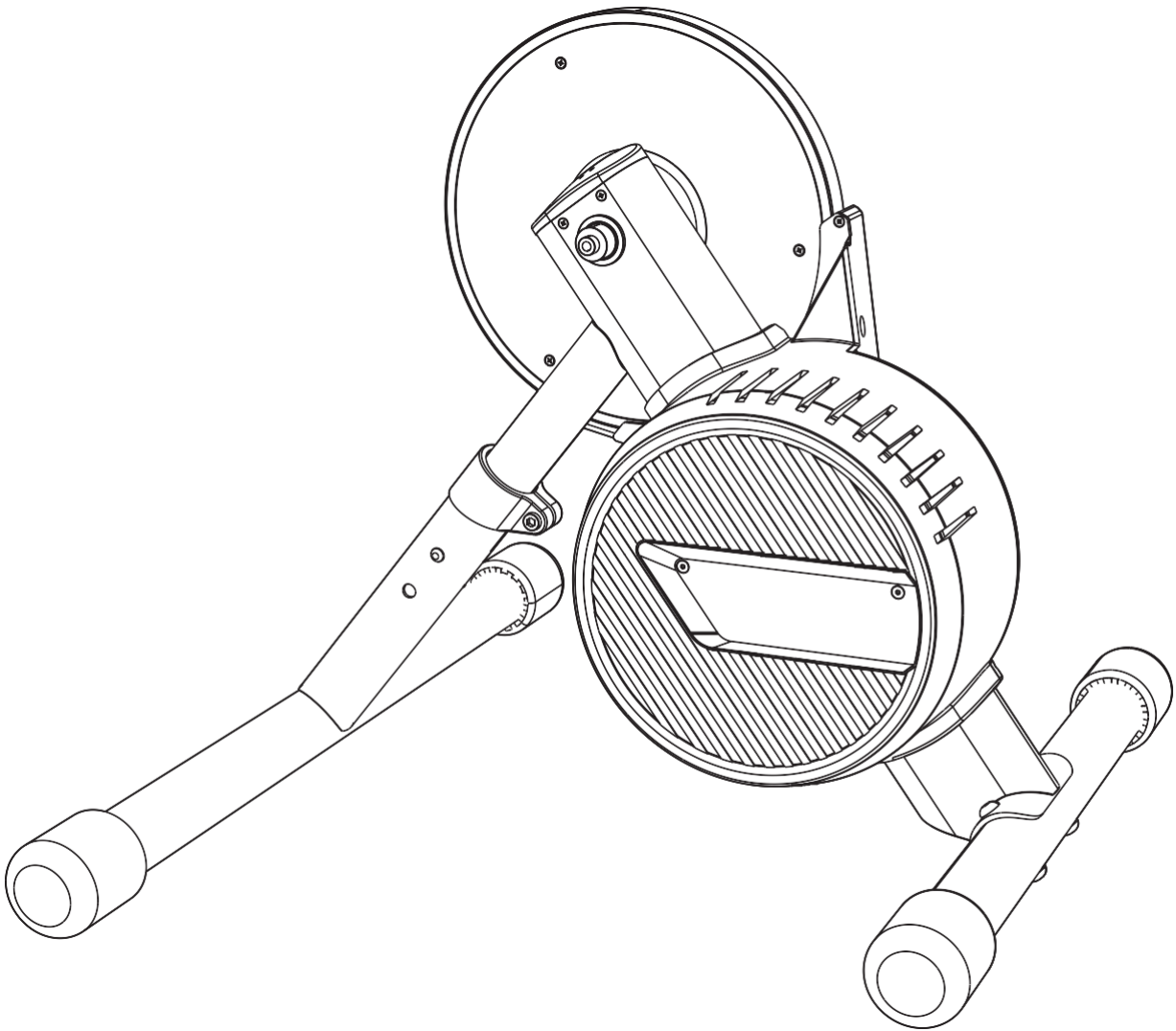

組裝說明

▶ 組裝說明注意

前底管安裝

按照圖示方向進行安裝，安裝時按下彈簧按鈕，小幅度旋轉前底管使彈簧扣穿過前底管中的任一孔位。之後旋緊螺釘，前底管即可安裝完成。

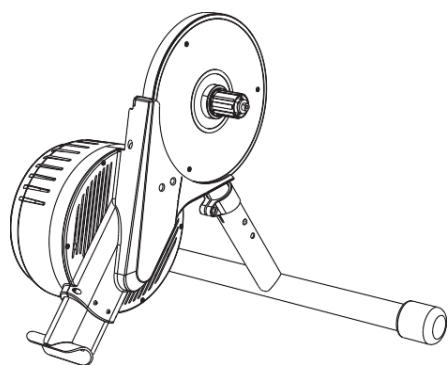

*注意：1.紅色標示部分為塑膠管套，是防止金屬管之間相互轉動而安裝，請勿丟棄；

*注意：2.可通過彈簧按鈕配合前底管上兩個孔位的安裝，來調節訓練台高度，以適應不同的訓練車型，適配類別如圖所示；
(底管高度適配車型)

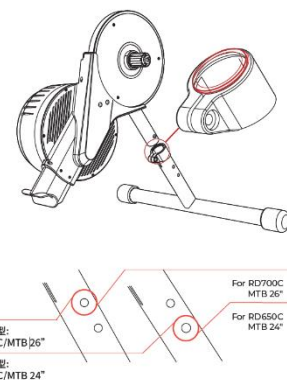

MTB 26"

飛輪罩蓋安裝

取出飛輪罩殼中的填充物後，按照圖示方式，首先卡緊飛輪罩蓋，之後上緊兩顆螺釘即可。

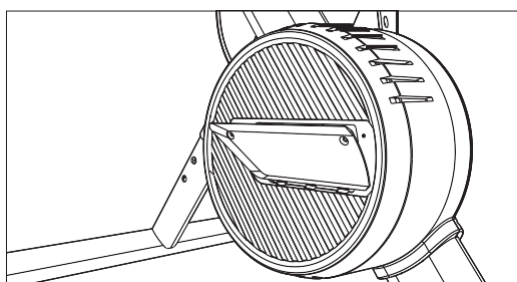

*注意：1.飛輪罩蓋起到保護機器、人員安全及美觀作用，請務必安裝到位！

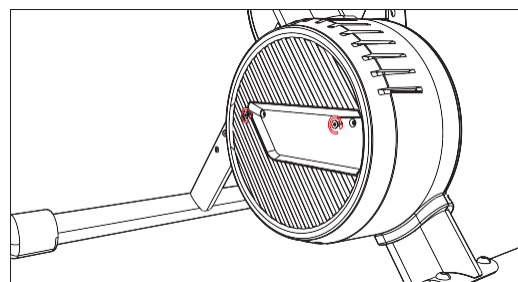

*注意：2.詳細安裝方式請參照具體章節

► 組裝 Xplova NOZA

1、打開紙箱，取出保麗龍上蓋，從配件袋中取出安裝工具和配件。

- 供前底管安裝使用：前底管鎖緊扳手
- 供後底管安裝使用：後底管固定螺釘 x2、後底管固定螺母 x2、螺母裝飾蓋 x2, 後底管鎖緊扳手
- 供飛輪罩蓋安裝使用：飛輪罩蓋、飛輪罩蓋固定螺釘 x2、飛輪罩蓋螺釘鎖緊扳手
- 供控制模塊安裝使用：控制模塊、控制模塊固定螺絲x2

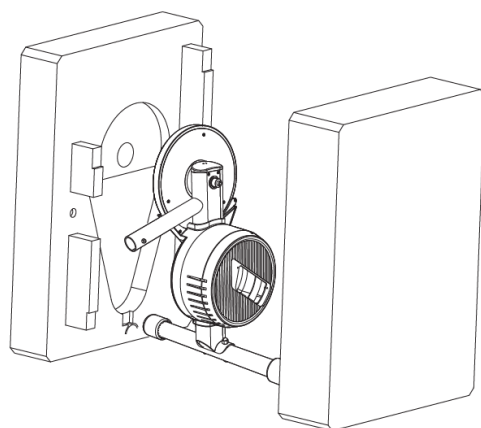

2、從保麗龍底蓋中取出 NOZA ONE 訓練台主體和前底管，並按照下列圖示進行安裝。

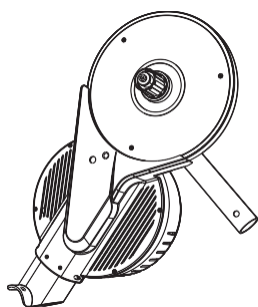

Xplova NOZA ONE 訓練台主體

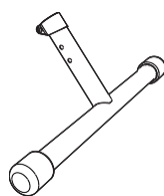

前底管

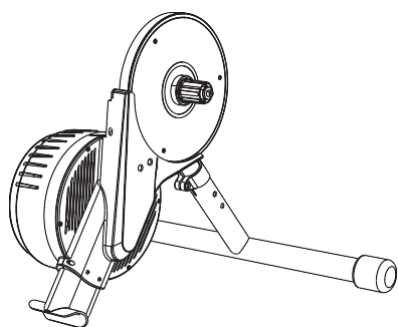
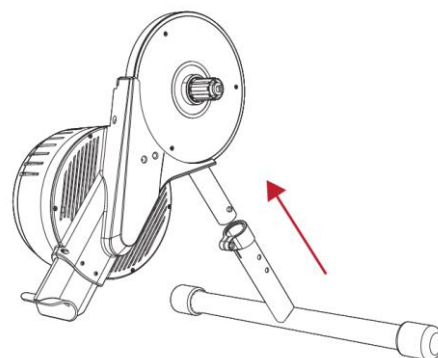

前底管安裝完成示意图

提示：安裝時先按下主支架上的彈簧按鈕，並與前底管相接，再將彈簧按鈕穿過前底管上的定位孔以茲固定。

► 組裝 Xplova NOZA

3、將安裝完成的前底管平穩放在地面當做支撐，抬起訓練台，使用底管固定螺釘穿過後底管的螺釘孔，並和訓練台主體固定。使用鎖緊扳手將底管固定螺母鎖緊，安裝螺母裝飾蓋。

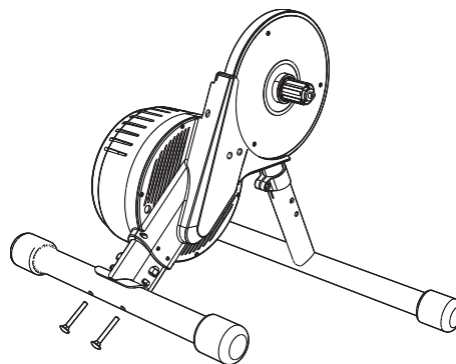

4、按照圖示方向旋緊螺釘，固定前底管。

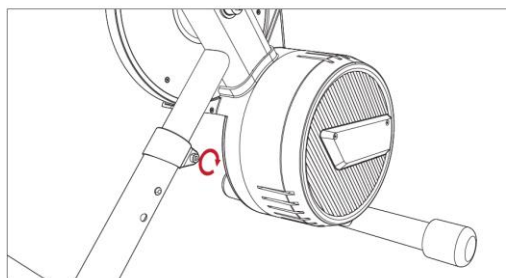

5、取出飛輪罩殼中的填充物後，按照下列圖示方向放置飛輪罩蓋並卡緊，使用飛輪罩蓋螺釘鎖緊扳手將兩顆飛輪罩蓋固定螺釘上緊。

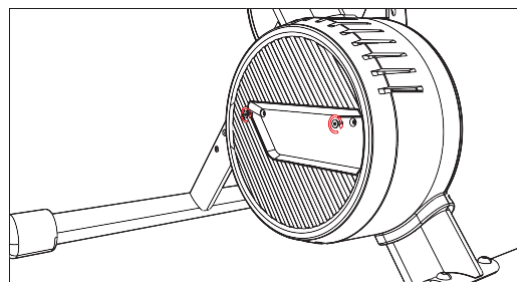
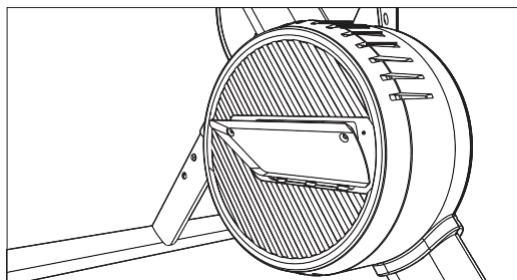

6、按照圖示安裝電池安裝：

6.1 在配件包中取出控制模塊，並放入兩節 AAA 電池

6.2 按照圖示方向，將控制模塊放入主梁

6.3 使用十字螺絲刀擰好固定控制模塊固定螺絲，完成電池安裝

注意! 廢棄的乾電池請及時丟棄,請勿嘗試拆解電池長期不用請取下電池,以免電池漏液造成設備損壞

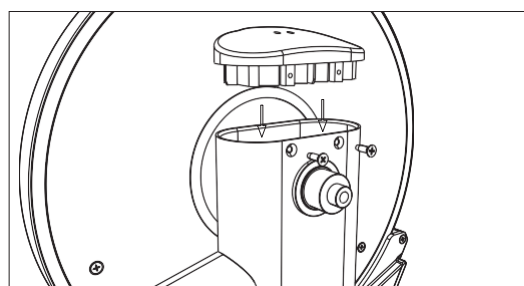

► 組裝 Xplova NOZA

7、將您自行購買的飛輪盤，對準缺口安裝入棘輪座，並將飛輪盤鎖緊以防止鬆脫。

注意：NOZA ONE 訓練台棘輪座相容 shimano 及 SRAM 飛輪盤，可直接安裝 11 速飛輪盤。如您使用非 11 速飛輪盤，請將棘輪座墊圈先行裝入棘輪座底部 再安裝飛輪盤。

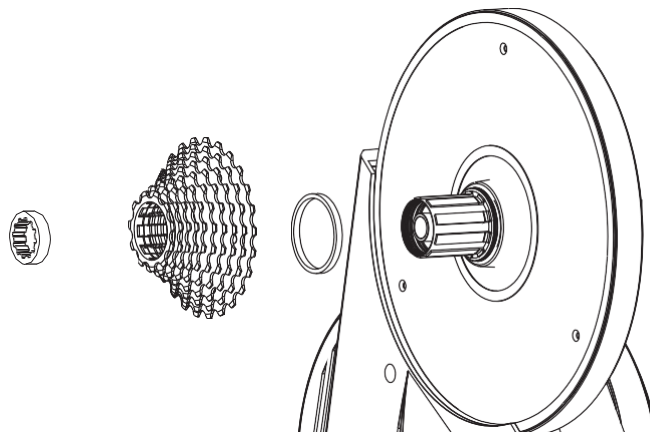
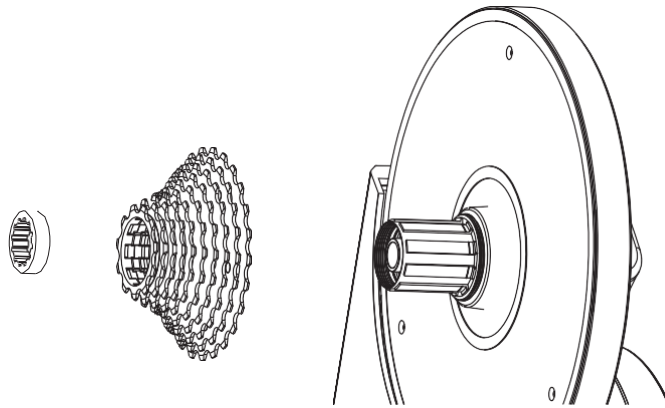

► 安裝您的自行車

將自行車鏈條轉換到最小的飛輪齒盤上，然後拆卸後輪。接著將自行車鏈條與 NOZA ONE 最小的飛輪齒盤對齊後掛上鍊條，並將自行車安裝到 NOZA ONE 的軸上，使自行車進入到可騎乘的位置。

請正確地使用自行車快拆桿，使用時注意安全。當快拆桿的旋轉臂圓弧向外時，表示快拆桿是鬆開的狀態，以順時鐘方向旋轉快拆桿旋轉臂可以鎖緊快拆桿。快拆桿的旋轉臂應該放置在 NOZA ONE 飛輪（棘輪座）的另外一側。

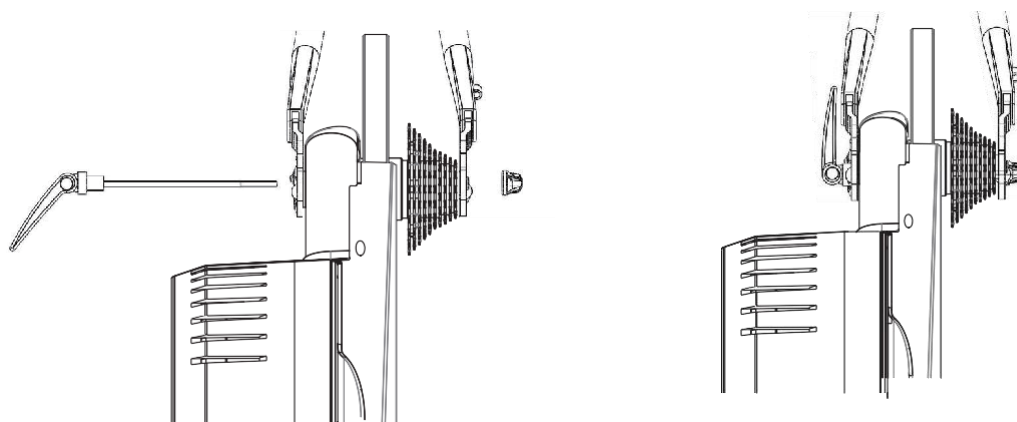

關於桶軸自行車的安裝方式，請參照下圖。將桶軸由飛輪（棘輪座）的另外一側穿入，並將軸鎖緊。

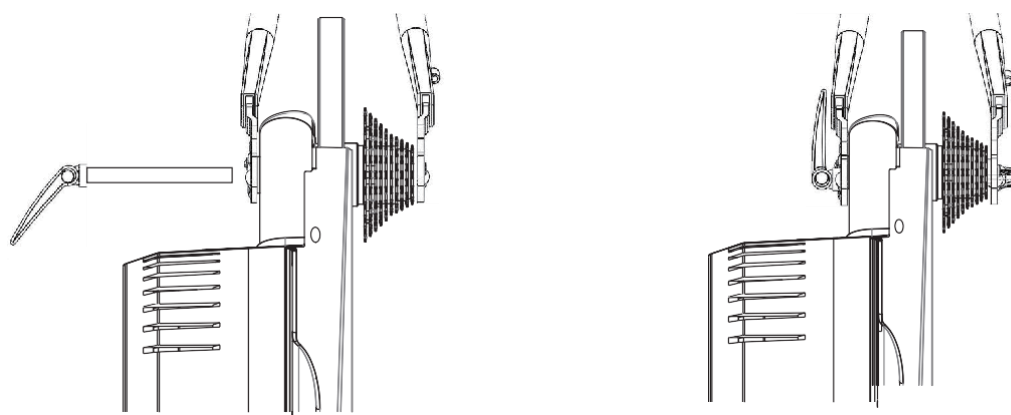

注意：

1. 請確實地鎖緊快拆桿與桶軸，以避免造成財產或人身傷害。若無法確實地鎖緊快拆桿與桶軸，請與您購買的經銷商，或與 Xplova 客服人員聯繫，切勿強行使用 NOZA ONE。
2. 安裝時將前輪抬起來，同時按壓車架，使自行車確實安裝在 NOZA ONE 上

▶ 指示燈說明

NOZA ONE 配備兩個指示燈，分別1顯示系統和2通訊狀態，其位置如下圖所示：。

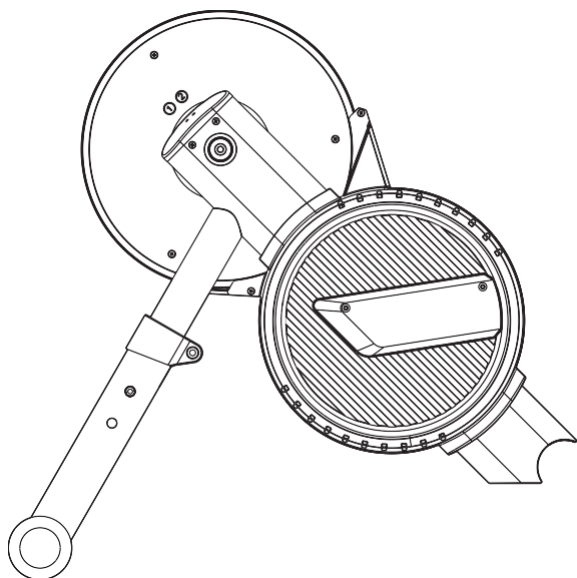

| 項目 | 燈號顯示 |
|-------|--------------------------|
| 電量耗盡 | 系統LED燈熄滅 |
| 騎行台休眠 | |
| 低功耗運行 | |
| 工作狀態 | 未連接---通訊LED燈慢速閃爍 |
| | 已連接 ---通訊LED燈常亮 |
| 低電量 | 系統LED每10秒閃爍一次 |
| 消旋 | 系統 LED紅/藍交替閃爍，消旋成功後，藍燈常亮 |

▶ 單車遊戲入門指南

1. 請在 PC/MAC 或是智慧型手機下載單車 遊戲訓練軟體，以下推薦僅供參考：

- ZWIFT: www.zwift.com
- Rouvy: rouvy.com
- Onelap: www.onelap.cn



2. 安裝遊戲及與 NOZA ONE的連線設定後將只會顯示功率與速度資料。

3. 架上自行車後即可準備開始遊戲訓練體驗。



▶ 訓練計畫以及上傳騎乘數據

使用 Xplova Workout PLUS App 可以讓 NOZA ONE 使用多種訓練計畫。

如果想對騎乘進行更詳細的分析，可使用 Xplova Workout PLUS App 上傳騎乘數據至網站分析。

▶ 更多令人驚豔功能

為了將 NOZA ONE 功能發揮至極致，我們建議您在智慧型手機上安裝 Xplova WorkoutPlus App。Xplova Workout Plus App 可以讓您：

- 檢視 / 儲存訓練紀錄
- 將紀錄上傳至不同的平台（如 Xplova、Strava、TrainingPeak 等）

請到 Google Play 或 App Store，搜尋「Xplova Workout」，下載並安裝應用程式。為了讓您能夠更瞭解本產品，請至 www.xplova.com 官網下載使用手冊。

▶ 規格表

| | |
|------------|-------------------------------------------------|
| 訓練台尺寸（已組裝） | 600 x 490 x 450 mm |
| 總重量（未含包裝） | 12.5 KG |
| 飛輪重量 | 5.3 KG |
| 噪音級別 | 58 dB (@30KPH) |
| 最大功率輸出 | 800 W (@58KPH) |
| 最高模擬坡度 | 2% (@70KG) |
| 功率誤差 | ±3% |
| 傳動系統 | 需購買/安裝飛輪盤 相容 shimano 及 SRAM 8/9/10/ 11 速的飛輪盤 |
| 傳輸訊號 | ANT+、Bluetooth Smart |
| 韌體更新 | 是 |
| 包裝尺寸 | 700 x 485 x 270 mm |

安全警告及規範

► 使用前安全警告

1. 訓練台運作時，請勿碰觸訓練台，並應避免讓不相關的人員、動物或物品靠近，以免造成危險。
2. 請在開始任何訓練計畫之前諮詢您的教練。
3. 請勿將您的手或任何物體放在 Xplova NOZA ONE 的旋轉零件附近。
4. 當您使用一段時間後，Xplova NOZA ONE 的飛輪及飛輪罩可能會變熱。請勿在短時間內碰觸飛輪外殼。
5. 在飛輪轉動時，切勿試圖拆卸自行車。
6. 當您使用 Xplova NOZA ONE 時，請讓您的小孩和寵物遠離，避免造成傷害。
7. Xplova NOZA ONE 只能夠安裝及使用在平穩的地面。
8. 進行訓練時，請小心騎乘安全。
9. 請遠離水源。
10. 訓練前，應檢查自行車是否牢固的固定在 Xplova NOZA ONE 上。
11. Xplova NOZA ONE 只能在組裝完整後才能使用。
12. 使用 Xplova NOZA ONE 時，僅能使用經過本公司認定的配件。

► 注意事項

1. 對於使用其他廠商軟體、應用程式、設備導致 Xplova NOZA ONE 故障，Xplova 公司概不負責。
2. 由於ANT+™ 與藍牙通信協議相互排斥，因此Xplova NOZA ONE 不可能同時透過ANT+™ 或藍牙協議發送資料，即其中一個協議連接時，Xplova NOZA ONE 會自動停止使用另一協定，避免可能造成NOZA ONE 程式的錯誤。
3. 無線電配備可能產生干擾，會改變或完全阻止 Xplova NOZA ONE 的正常運作。故，使用 NOZA ONE 訓練，應避免在高壓電線、交通信號燈、鐵路電線、公共汽車或電車等環境。
4. 不使用 Xplova NOZA ONE時，切勿將其長期暴露於陽光直射的環境中。

► 免責聲明

對於因不當使用 Xplova NOZA ONE 而導致（無論直接還是間接）用戶身體所遭受的暫時或永久性損傷，Xplova 公司概不負責。注意！

▶ 維護與保養

1. 清潔訓練台時，切勿使用任何腐蝕性的清潔產品。
2. 不要在訓練台表面上打磨或鑽孔，刮痕或鑿孔會導致裂縫的產生。
3. 請將訓練台放置在室內，保持乾燥避免潮濕損壞。

▶ 無線警語

取得審驗證明之低功率射頻器材，非經核准，公司、商號或使用者均不得擅自變更頻率、加大功率或變更原設計之特性及功能。低功率射頻器材之使用不得影響飛航安全及干擾合法通信；經發現有干擾現象時，應立即停用，並改善至無干擾時方得繼續使用。前述合法通信，指依電信管理法規定作業之無線電通信。低功率射頻器材須忍受合法通信或工業、科學及醫療用電波輻射性電機設備之干擾。

▶ Xplova 有限產品保固政策

Xplova 有限產品保固政策此「有限產品保固」適用於 Xplova 產品，包括原廠 Xplova 盒裝內所有配件。如果產品的使用與維修方式皆遵照購買人在購買時獲得之使用手冊及其他隨附文件的指示，Xplova 保證來自其授權經銷商與零售商的產品將符合產品規格，且在「有限產品保固期限」期間（即從原購買日期起的1年內），沒有材質和工藝的瑕疵。

此「有限產品保固」受下列條款與條件規範：

1. 若要獲得保固服務，您必須提供購買憑證（零售商的收據正本或副本）。
2. 此「有限產品保固」僅在銷售本產品的國家 / 地區具有效力。
3. 在「有限產品保固期限」期間，此「有限產品保固」是讓 Xplova 進行維修或更換 損壞產品的唯一憑證。若原產品包裝中遺失的元件是透過線上拍賣所購得，恕 Xplova 不予以更換。
4. 若要獲得保固服務，請聯絡您當地的 Xplova 授權零售商或 Xplova，瞭解運送說明 和 RMA 編號。
5. 在「有限產品保固期限」期間，此「有限產品保固」包含產品的檢測與維修費用。損壞之產品應由購買人自行付費運送至指定場所，且須一併提供購買憑證與 RMA 編號。
6. Xplova 會將維修後或更換後之正常運作的產品送至可供客戶取貨的區域。更換後的 故障產品或元件全數歸 Xplova 所有。
7. 由 Xplova 維修後或更換後的產品應繼續獲得保固，期限為原始保固期限的剩餘時間，或從維修或更換日期起的三（3）個月，以時間較長者為準。
8. Xplova 保留隨時新增、刪除或修改條款與條件的權利，恕不在其以下列出的網站上 另行通知。

9. 如果損害是由下列任何原因所導致，則不適用此有限保固：
- A. 產品序號已遭移除、抹除、汙損、修改或無法辨識。
 - B. 以不正常方式使用本產品而導致的損壞。
 - C. 正常損耗的產品退化
 - D. 由非 Xplova 指定之廠商對本產品進行不正確的安裝，或進行未經授權的改裝或 維修所造成的損壞。
 - E. 搭配非 Xplova 官方授權或提供的元件或配件進行操作，或用於非主要用途外之 範圍所造成的損壞。
 - F. 將本產品暴露於異常具腐蝕性的環境，或在極度高溫或濕度的狀態下操作所造成 的損壞。
10. 在法律對損害賠償免責的最大範圍內，Xplova 不對任何附帶或衍生性損失或傷害所 造成的任何損失承擔責任，包括但不限於利潤損失或商業損失。
11. 此「有限產品保固」不影響客戶在產品購買國家所享有之法定權利，此類權利仍受 到保護。某些國家不允許排除或限制偶然或間接的損失或損害，或暗示保證的限制， 在此情況下，上述排除之限制可能不適用於此類客戶。

保固服務：保固期限因區域而有所不同

1. 產品本體與組件自購買日起一年內，於正常使用狀況下可獲得免費售後維修服務。
2. 保固維修時，須出示原購買發票或是單據，維修中心將依憑證提供保固內服務，或 是有償維修。請注意，「有限產品保固期限」以及服務提供和回應時間可能會根據國家而有所不同， 而且可能也會受限於產品購買國家之註冊規定。如果您需要有關保固條件的協助，或有 任何其他查詢，請聯絡原零售商或 Xplova。

網站：<https://www.xplova.com>

目次

| | |
|------------------------------------|-----------|
| NOZA ONE の詳細 | 1 |
| パッケージ内容 | 1 |
| 製品外観 | 2 |
| 組み立て説明 | 3 |
| 組み立て時の注意点 | 3 |
| Xplova NOZA ONE の組み立て方法 | 4 |
| バイクのマウント | 7 |
| インジケータ説明 | 8 |
| サイクリングゲーム QSG | 9 |
| トレーニングプログラムとライディングデータのアップロード | 9 |
| 各種機能 | 9 |
| 仕様 | 10 |
| 安全上の注意事項と規制 | 11 |
| ご使用に伴う安全上の注意事項 | 11 |
| 注意 | 11 |
| 免責事項 | 12 |
| メンテナンスとお手入れ | 12 |
| VCCI | 12 |
| Xplova の制限付き保証ポリシー | 12 |

NOZA ONE の詳細

■ パッケージ内容

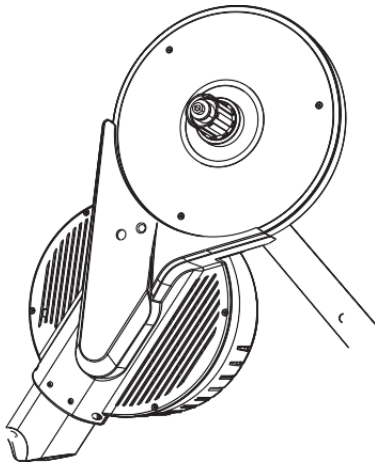

Xplova NOZA ONE
バイクトレーナーメインユニット

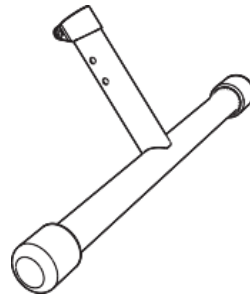

フロントボトム
チューブ (ボルト
およびナットが含
まれています)

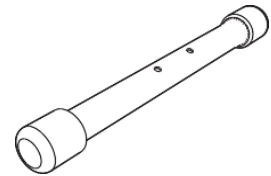

リアボトムチュ
ーブ

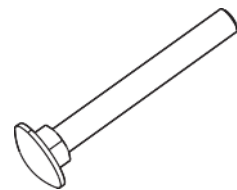

リアボトムチュ
ーブボルト x2

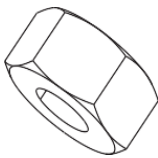

リアボトムチュ
ーブナット x2

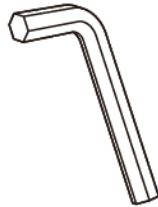

フロントボトムレ
ンチ

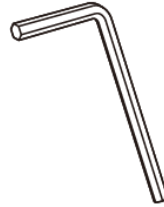

フライホイール/
カセットカバーポ
ルトレンチ
(2mm 6 角)



フライホイールカ
セット/ワッ
シャー



装飾ボルトカバー
x2

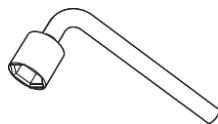

リアボトムレンチ



フライホイール/
カセットカバー

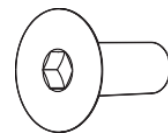

フライホイール/
カセットカバーポ
ルト x2

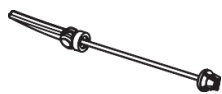

クイックリリース
キット



クイックリリース
とスルーアクセル
用アダプター

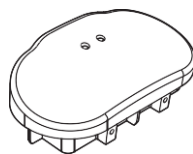

コントロールモ
ジュール

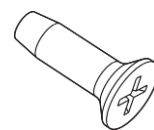

コントロールモ
ジュールネジ x2

注記：アクセサリは、国や地域によって異なることがあります。

■ 製品外観

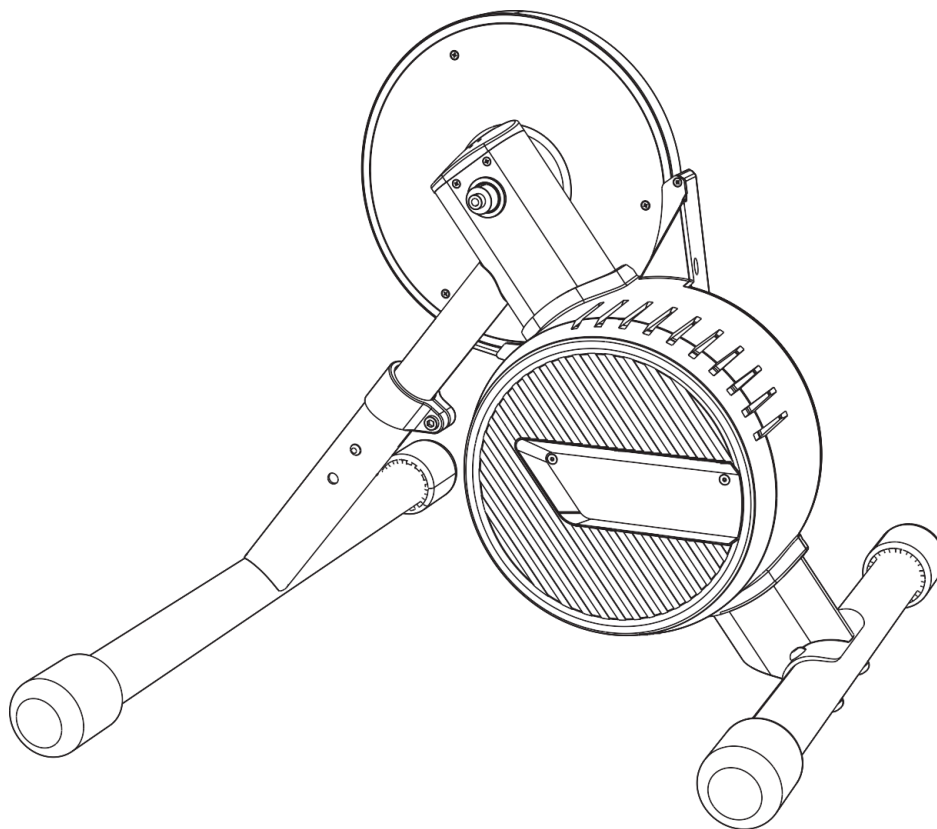

組み立て説明

■ 組み立て時の注意点

フロントボトムチューブの取り付け

図に示しているように取り付けを行います。取り付け中にスプリングボタンを押し、フロントボトムチューブを少し回転させて、フロントボトムチューブの穴からスプリングバックルが通るようにします。次に、ボルトを締めると、フロントボトムチューブを取り付けられるようになります。

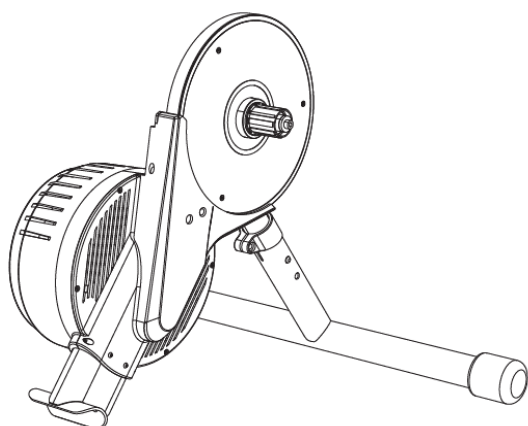

* 注：1. 赤くマークされている部分は、プラスチックスリーブです。これは、メタルパイプが回転しないようにするためのものです。捨てないようにしてください。

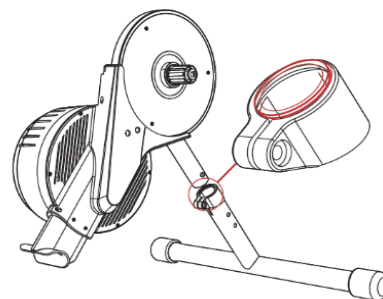

* 注：2. トレーナーの高さは、スプリングボタンと、フロントボトムチューブの2つの穴で調整して、違う車種に合わせることができます。位置は図で説明しています。

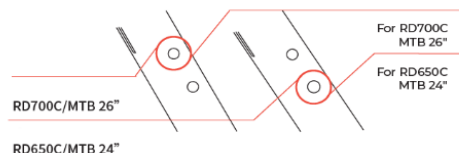

フライホイール / カセットカバーの取り付け

まずフライホイール / カセットカバーから詰め物を取り出します。その後、図に示しているようにフライホイール / カセットカバーをフライホイールに固定して、2つのネジをロックします。

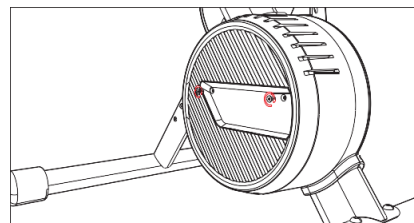
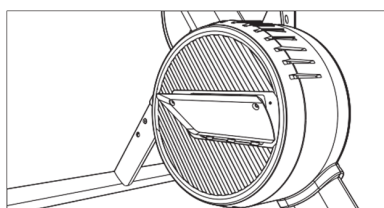

* 注：1. このフライホイールカバーは、マシンの保護、ユーザーの安全、デザイン性のためのものです。必ず所定の場所に取り付けるようにしてください。

* 注：2. 詳細な取り付け方法は、次の章を参照してください。

■ Xplova NOZA ONE の組み立て方法

1. 梱包箱を開き、発泡スチロールの上部カバーを外して、アクセサリ入り袋から組立ツールとアクセサリを取り出します。

- ・ フロントボトムチューブの取り付け：

- フロントボトムレンチ

- ・ リアボトムチューブの取り付け：

- リアボトムチューブボルト x2

- リアボトムチューブナット x2

- 装飾ボルトカバー x2

- リアボトムレンチ

- ・ フライホイール / カセットカバーの取り付け：

- フライホイール / カセットカバー

- フライホイール / カセットカバーボルト x2

- フライホイール / カセットカバーボルトレンチ

- ・ コントロールモジュールの取り付け：

- コントロールモジュール

- コントロールモジュールネジ x2

2. NOZA ONE バイクトレーナーの本体とフロントボトムチューブを発泡スチロールのカバーから取り出し、図に従って組み立てます。

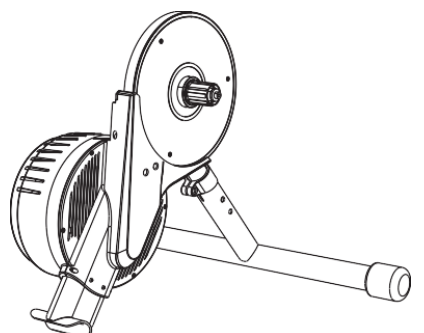
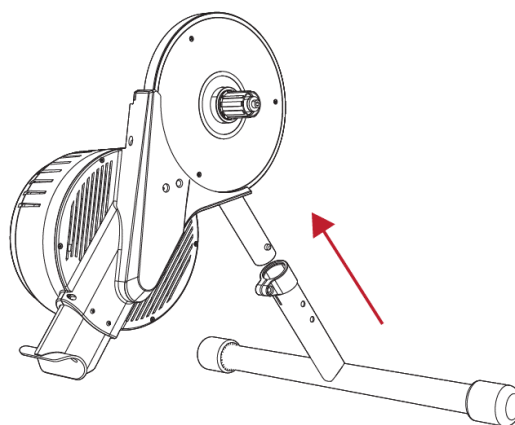
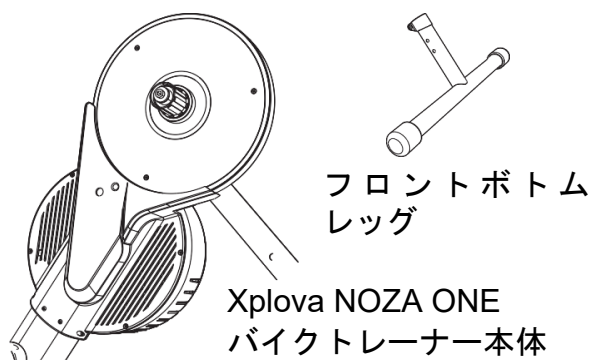
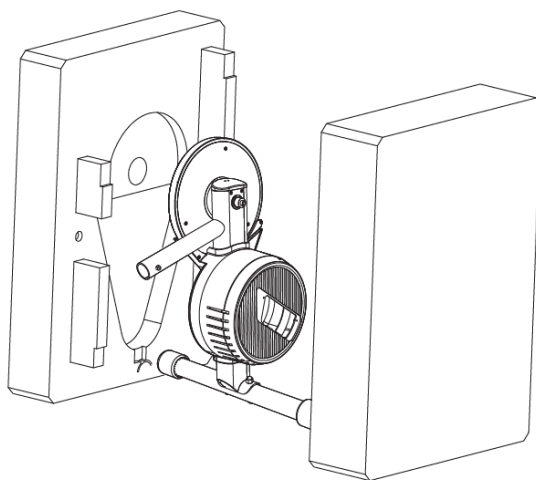

フロントボトムレッグの取
り付け完成図

ヒント: 取り付け時にスプリングボタンを押し下げます。取り付けが完了したら、ボタンがフロントレッグの位置決め穴を通過することを確認します。

3. トレーナーを持ち上げるための支えとしてフロントレッグを地面に置き、リアボトムチューブボルトをリアボトムチューブの穴に通し、トレーナー本体にしっかりと固定します。次に、リアボトムレンチを使用してリアボトムチューブを締め、装飾ボルトカバーを取り付けます。

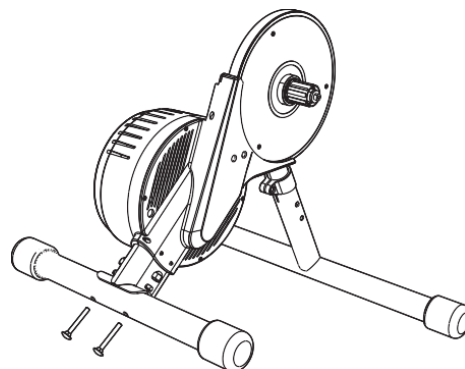

4. 図に従ってボルトを締め、フロントボトムチューブをしっかりと固定します。(ボルトとナットは、フロントボトムチューブに含まれています)

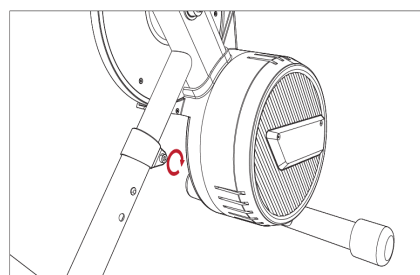

5. フライホイール/カセットカバーから詰め物を取ってから、以下の図に示しているようにフライホイール/カセットカバーを配置し、固定します。次に、フライホイール/カセットカバーレンチで、2つのフライホイール/カセットカバーボルトを締めます。

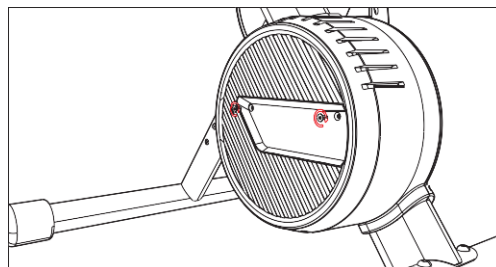
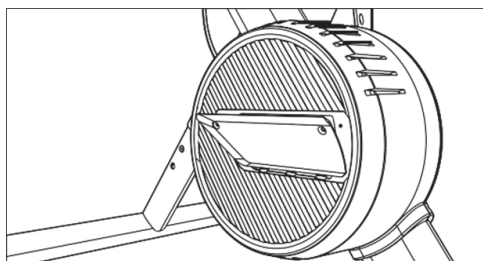

6. 右の図に従って電池を取り付けます。
 - 6.1. アクセサリーバッグからコントロールモジュールを取り出して、2つの単4電池を取り付けます。
 - 6.2. 図に従って、メインビームの上にコントロールモジュールをインストールします。
 - 6.3. ドライバーで、コントロールモジュールのネジを締め、電池の取り付けを完了します。

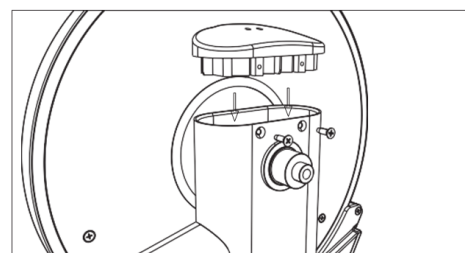

注意：

使用済みの乾電池は適切に回収してください。分解はしないでください。長期間使用しない場合は、液もれやサビの原因となるため、コントロールモジュールから電池を取り出して保管してください。

7. フライホイール/カセット（別売り）をカセット本体に手動で取り付け、カセットナットで、カセット本体に固定します。次に、カセットが緩まないようにロックします。

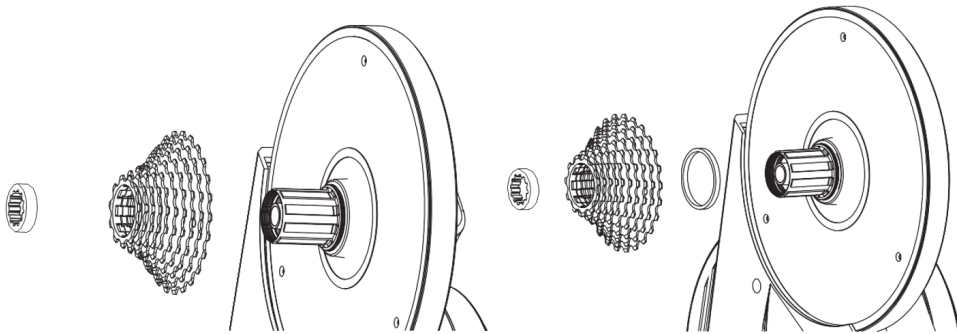

注意：

NOZA ONE バイクトレーナーのカセットは、シマノおよびSRAMカセットと互換性があります。11速カセットは直接取り付けることができます。11速カセット以外のものを使用する場合は、カセットを取り付ける前に、カセットの底部にカセットワッシャーを取り付けてください。

■ バイクのマウント

バイクのチェーンをカセットの最も小さいsprocketに移し、後輪を取り外します。NOZA ONE 本体のカセットの最も小さいsprocket、とバイクチェーンを合わせ、チェーンをかけ、NOZA ONE の車軸にバイクを取り付け、ライディングに適した位置にバイクを配置します。

クイックリリースのレバーは注意して適切に使用してください。クイックリリースのレバーが外を向いているときは、弛める状態にあることを意味します。レバーのアームを時計回りに回転させ、クイックリリースを締め付けます。クイックリリースキットのレバーは、図のようにNOZA ONE のカセットの反対側に取り付けてください。

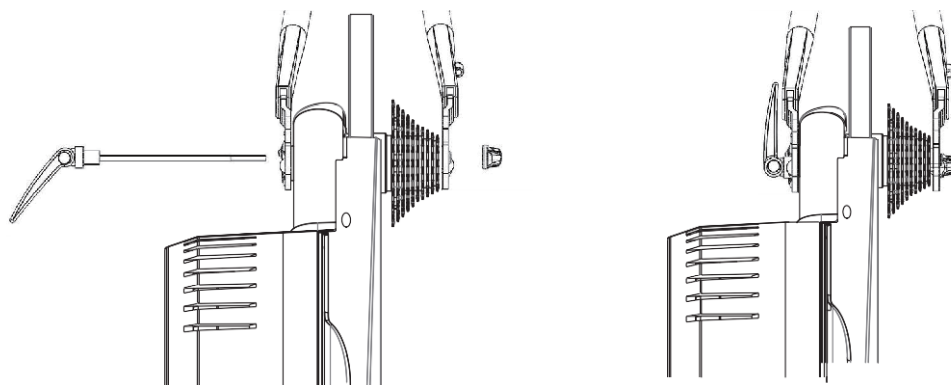

スルーアクスルバイクの取り付けについては、以下の図を参照してください。カセットの反対側からスルーアクスルを挿入して車軸を締め付けます。

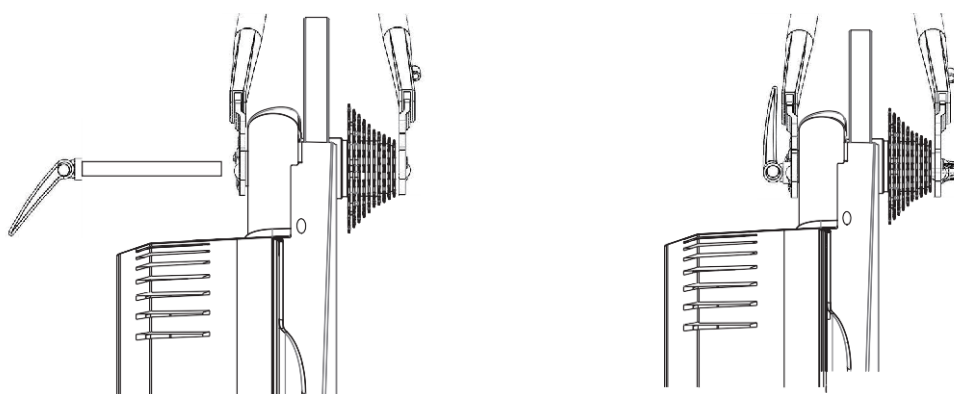

注意：

- クイックリリースとスルーアクスルをしっかりと締め付け、器物や人体を損傷しないようにします。クイックリリースレバーとスルーアクスルを締め付けられない場合は、日本代理店や Xplova カスタマーサービスに連絡して、NOZA ONE を使用しないでください。
- バイクを取り付ける際は、前輪を持ち上げ、フレームを押し下げてNOZA ONE 上にバイクがしっかりと固定されるように取り付けてください。

■ インジケータ説明

NOZA ONE にはインジケータランプが 2 つあります。1 つはシステムのステータスを示し、もう 1 つは通信のステータスを表します。図をご覧の上、2 つのインジケータランプの位置をご確認ください。

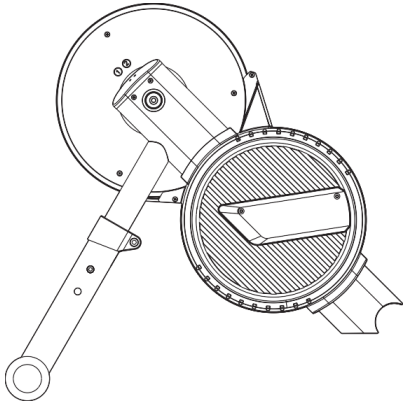
| | ステータス説明 | インジケータランプ |
|-----------------------------------------------------------------------------------|----------------|------------------------------------------------------------|
|  | 電池切れ | システムインジケータランプオフ。 |
| | バイクがスリープモードの状態 | |
| | 低電力消費モード | |
| | 接続ステータス | 未接続 --- 通信インジケータランプがゆっくりと点滅。 接続済み --- 通信インジケータランプが常時点灯。 |
| | 電池残量が少なくなっています | 10 秒ごとにシステムインジケータランプが点滅。 |
| | スピンドウン | システムインジケータランプが赤と青を交互に点滅。青いランプは、スピンドウンが完成後に常時点灯。 |

■ サイクリングゲーム QSG

1. サイクリングゲームトレーニングソフトは、Windows/MAC またはスマートフォンでダウンロードできます。数種類の人気ゲームがあります。
 - ZWIFT: www.zwift.com
 - Rouvy: rouvy.com
 - Onelap: www.onelap.cn
2. ゲームをインストールし、NOZA ONE への接続をセットアップします。NOZA ONE は、電源と速度データのみを表示します。
3. バイクをセットしたら、ゲームトレーニングを開始できます。



■ トレーニングプログラムとライディングデータのアップロード

Xplova Workout Plus アプリを使用すると、NOZA ONE のコントロールやトレーニングプログラムを使用できます。

より詳細な分析を行う場合は、Xplova Workout Plus アプリで Web サイトにアップロードして分析することができます。

■ 各種機能

NOZA ONE のすべての機能を利用したい場合は、スマートフォンに Xplova Workout Plus アプリをインストールすることをお勧めします。Xplova Workout Plus アプリでできること：

- トレーニング記録の閲覧・保存
- トレーニング記録を各種プラットフォーム（Xplova、Strava、TrainingPeak など）へのアップロード

Google Play または App Store にアクセスして「Xplova Workout Plus」で検索し、アプリのダウンロードとインストールを行ってください。製品に関する詳細情報をご希望の方は、公式ウェブサイト (www.xplova.com) のにアクセスしてください。

■ 仕様

| | |
|-----------------|------------------------------------------------------|
| 寸法（取り付け後） | 600 x 490 x 450 mm |
| 合計重量 | 12.5 KG（本体のみ） |
| フライホイール重量 | 5.3 KG |
| 音声レベル | 58 dB（@30KPH） |
| 最大パワー出力 | 800 W（@58KPH） |
| 最大シミュレート斜度 | 2%（@70 KG） |
| 精度 | ±3% |
| ドライブトレイン | カセットは別途購入する必要があります シマノおよび SRAM 8/9/10/11 速カセットに対応 |
| 接続 | ANT+、Bluetooth Smart |
| ファームウェアのアップグレード | 可能 |
| 箱の寸法 | 700 x 485 x 270 mm |

安全上の注意事項と規制

■ ご使用に伴う安全上の注意事項

1. バイクトレーナーの使用中は、手を触れないようにしてください。また、危険が及ばないようにするためにも、ユーザー意外の人物、動物、物体を遠ざけるようにしてください。
2. 健康上の不安をお持ちの方は、トレーニングプランを開始する前にコーチに相談してください。
3. Xplova NOZA ONE の回転部品には手を近づけたり、物を置いたりしないでください。
4. Xplova NOZA ONE のフライホイール / カセットは、しばらく使用していると高温になることがあります。使用後すぐにフライホイール / カセットには触れないでください。
5. カセットが回転しているときには、バイクの取り外しを行わないようにしてください。
6. Xplova NOZA ONE を使用しているときは、ケガを避けるためにも子供やペットが近づかないようにしてください。
7. Xplova NOZA ONE は、硬くて平らな地面や床にのみ設置および使用することができます。
8. トレーニング中は、ライディングの安全にご注意ください。
9. バイクトレーナーが水に触れないようにしてください。
10. トレーニングを行う前には、バイクが Xplova NOZA ONE にしっかりと固定されているかどうかを確認してください。
11. Xplova NOZA ONE は、完全に取り付けが完了してからのみ使用できます。
12. Xplova NOZA ONE を使用する際は、Xplova 認定のアクセサリのみを使用してください。

■ 注意

1. Xplova は、ユーザーが他社のソフトウェア、アプリケーション、デバイスを使用することで発生した Xplova NOZA ONE の不具合は責任を負いかねます。
2. ANT+™ および Bluetooth は相互排他的です。Xplova NOZA ONE が ANT+™ または Bluetooth から同時にデータを送信することができません。いずれかのプロトコルが使用されると、Xplova NOZA ONE はプログラムの誤作動を防ぐために、もう 1 つのプロトコルを自動的に停止します。
3. 無線デバイスが干渉を起こしたり、Xplova NOZA ONE が正しく動作しなくなるものもあります。NOZA ONE でトレーニングを行う際には、高压電線、信号機、鉄道電線、バスや列車から離れることが推奨されます。
4. Xplova NOZA ONE を使用しないときは、長時間にわたり日光にさらさないようにしてください。

■ 免責事項

注意！ Xplova は、Xplova NOZA ONE の使用（直接または間接）による一時的または永続的な損傷について責任を負いかねます。

■ メンテナンスとお手入れ

1. バイクトレーナーのクリーニングを行う際は、中性潤滑油を使用してください。腐食性合成洗剤は使用しないでください。
2. バイクトレーナーの表面をブラッシングしたり、穴をあけたりしないでください。傷や穴は、ひび割れを引き起こすことがあります。
3. バイクトレーナーは室内に設置し、湿気によるダメージを避けるためにも乾燥した状態に保ってください。

■ VCCI

VCCI この装置は、クラス B 情報技術装置です。この装置は、家庭環境で使用することを目的としていますが、この装置がラジオやテレビジョン受信機に近接して使用されると、受信障害を引き起こすことがあります。取扱説明書に従って正しい取り扱いをして下さい。VCCI-B

■ Xplova の制限付き保証ポリシー

この制限付き製品保証（Limited Product Warranty）は、本来 Xplova の箱に同梱されているすべてのアクセサリを含めた Xplova 製品に適用されます。Xplova は、公式代理店や販売店の製品が、最初の購入の日付から数えて 1 年という制限付き製品保証期間において、該当する製品仕様を満たし、素材および出来栄えにおいて欠陥がないことを保証します。また、この保証対象となるには、購入の際に購入者に提供されたユーザーマニュアルおよび付属のその他ドキュメンテーションに従って使用された場合に限り、この制限付き保証は、以下の利用規約のもとで有効となります。

1. 保証サービスを受けるためには、最初に購入された小売店からの購入証明書、あるいは販売領収書の元本またはコピーが必要になります。
2. この制限付き製品保証は、本製品が販売された国または地域でのみ有効となり、その場合にのみ効力を有します。
3. この制限付き製品保証は、Xplova が制限付き製品保証期間中に故障した製品の修理または交換いずれかを行います。Xplova はオンラインオークションにより購入されたパッケージが紛失した構成部品については一切交換いたしません。
4. 保証サービスを利用するには、発送の説明や RMA 番号に関して、お客様の地域の公式代理店 / 販売店、または Xplova までお問い合わせください。
5. この限定製品保証には、限定製品保証期間内の製品の検査と修理費用が含まれています。故障した製品は、購入者ご自身により、購入者ご自身の負担により、購入証明書と RMA 番号を添えて、指定された施設へ配送されるものとします。
6. Xplova は、修理した製品または交換した製品を正常に使用できる状態で、お客様が収集できるドロップゾーンに送り戻します。交換されたすべての不良製品や構成部品は、Xplova の所有物となります。Xplova が製品を修理したり、交換したりする場合、修理や交換された製品は元来の保証期間の残りの期間、あるいは修理

- や交換の日から 3 か月間のうち、いずれか長い方の期間保証が継続されるものとします。
7. どのような装置もサービスのために返送する前に、データをバックアップして、本製品からあらゆる機密情報や個人情報を削除してください。Xplova はデータの破損や損失に関して一切責任を負いません。
 8. Xplova は以下に示している Web サイトにおいて事前による予告なしに、本利用規約の追加、削除、または変更を行う権限があるものとなります。
 9. **本製品への損傷が次のいずれかにより生じたものである場合、この限定保証は適用されません。**
 - A. 本製品のシリアル番号が取り外された、消された、汚された、改竄された、あるいは判読できない場合。
 - B. 本製品の通常の使用や習慣以外の方法で製品を使用したことによる破損。
 - C. 通常の磨耗・損傷による製品の劣化の場合。
 - D. Xplova またはその関係者以外のサードパーティによって、本製品が不適切に設置されたり、修理あるいは改造が行われた場合。
 - E. Xplova で正式に認可されていない、あるいは提供されていない部品またはアクセサリを使用して操作したり。意図された用途以外で使用したりすることで発生した破損。
 - F. 異常な熱または湿気による、腐食性が異常の環境での使用または操作で発生した破損。
 10. **Xplova は、利益損失または法律で許容される最大限の範囲で偶発的損失または間接損害について一切の責任を負いません。**
 11. この制限付き製品保証は、購入国における特定の法律に対する、お客様の権利には影響を与えません。そのような権利は依然として保護されます。一部の国では、偶発的または間接的な損害や破損の除外や制限、暗黙的保証の制限が禁止されています。そのような場合では、その地域や国のお客様には前述の制限の除外が適用されません。

保証サービス内容は地域により異なります

1. 本製品購入日より 1 年間以内正常な使用による故障の場合、本体と関連部品は無償にて修理サービスを行います。
2. 修理サービスをリクエストする際には、購入証明書またはレシートの原本をご提示してください。この製品保証では、サービス料金が発生することがあります。この制限付き製品保証およびサービス可用性および対応時間は、国によってことなることがあり、購入国の登録要件に影響を受けることがあることに注意してください。保証状況についてヘルプが必要な場合や、その他の質問がある場合には、現地の代理店または Xplova までご連絡ください。

Web サイト

NCD : <https://www.bs-supply.jp/>

Xplova : <https://www.xplova.com>

목차

| | |
|-------------------------------|-----------|
| NOZA ONE 이해하기 | 1 |
| 포장 내용물 | 1 |
| 제품 외관 | 2 |
| 조립 지침 | 3 |
| 조립 지침 유의 사항 | 3 |
| Xplova NOZA ONE 조립하기 | 4 |
| 바이크 장착하기 | 6 |
| 표시등 설명 | 8 |
| 사이클링 게임 QSG | 9 |
| 트레이닝 프로그램 및 라이딩 데이터 업로드 | 9 |
| 그 밖의 놀라운 기능들 | 9 |
| 사양 | 10 |
| 안전 고지 사항 및 규정 | 11 |
| 사용 전 안전 고지 사항 | 11 |
| 알림 | 11 |
| 알림 및 경고 | 12 |
| 유지 보수 및 관리 | 12 |
| 미연방 통신 위원회 (FCC) 고지 사항 | 12 |
| Xplova 제한적 제품 보증 정책 | 12 |

NOZA ONE 이해하기

■ 포장 내용물

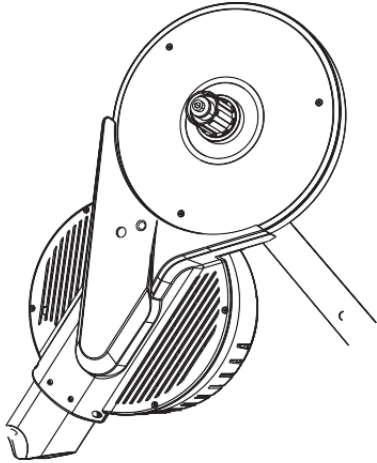

Xplova NOZA ONE
바이크 트레이너 메인 유닛

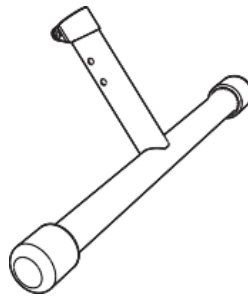

앞쪽 하단 튜브
(볼트와 너트가
포함되어 있음)

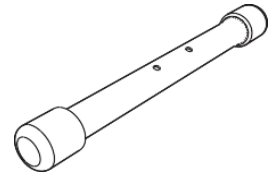

뒤쪽 하단 튜브

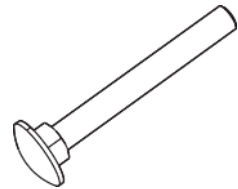

뒤쪽 하단 튜브
볼트 x2

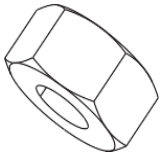

뒤쪽 하단 튜브
너트 x2

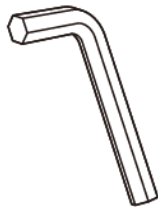

앞쪽 하단 렌치

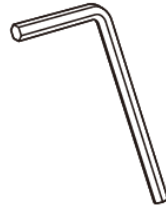

플라이휠 / 카세트
커버 볼트 렌치
(2mm 육각)



플라이휠 / 카세트
와셔



장식용 볼트 커버
x2

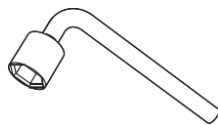

뒤쪽 하단 렌치

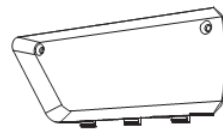

플라이휠 / 카세트
커버

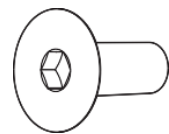

플라이휠 / 카세트
커버 볼트 x2

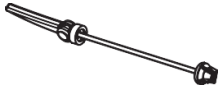

퀵 릴리스 키트



퀵릴리스 & 스루 축
용 어댑터

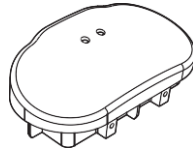

제어 모듈

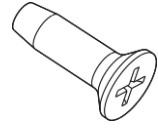

제어 모듈 나사 x2

유의 사항 : 액세서리는 국가 또는 지역에 따라 다를 수 있습니다 .

■ 제품 외관

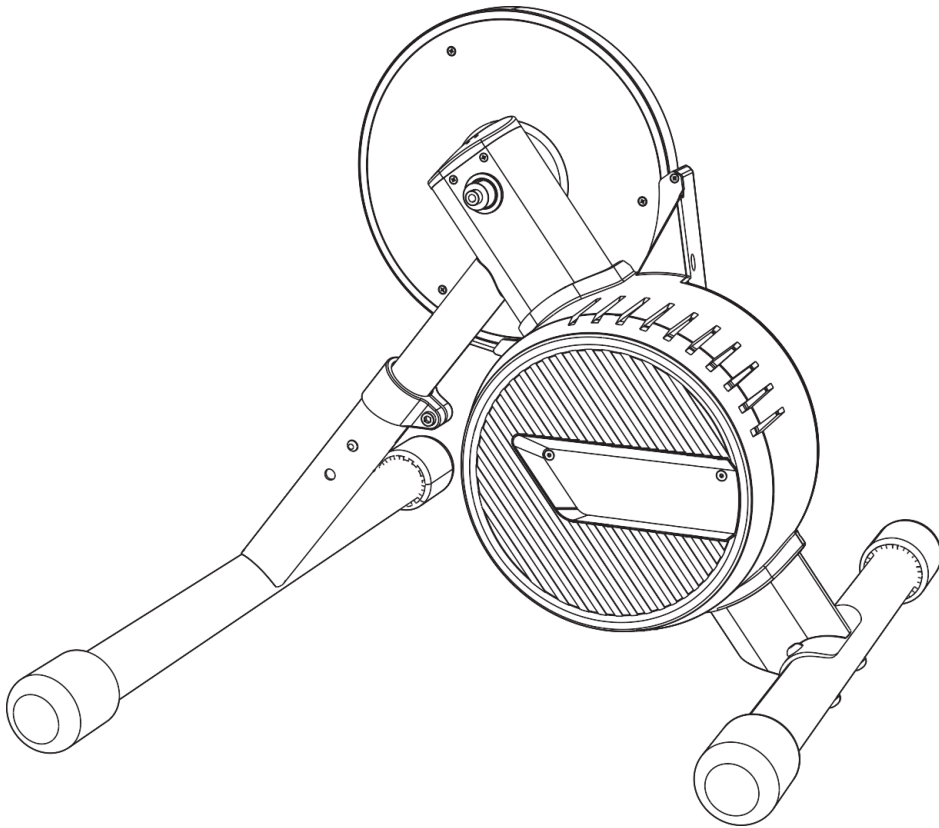

조립 지침

■ 조립 지침 유의 사항

앞쪽 하단 튜브 설치

그림에 나온 방향을 따라 설치하고, 설치하는 동안 스프링 버튼을 누르고, 앞쪽 하단 튜브를 천천히 돌려서 스프링 버클이 앞쪽 하단 튜브의 구멍을 통과하게 합니다. 그런 다음 볼트를 조이면 앞쪽 하단 튜브를 설치할 수 있습니다.

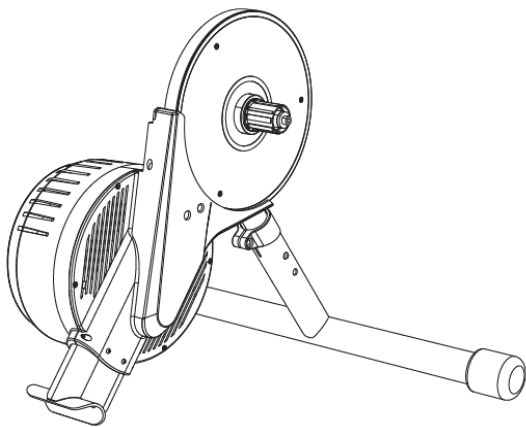

* 참고 : 1. 빨간색으로 표시한 부분은 금속 파이프가 서로 회전하는 것을 방지하기 위해 설치되는 플라스틱 파이프 슬리브이므로, 버리지 마십시오.

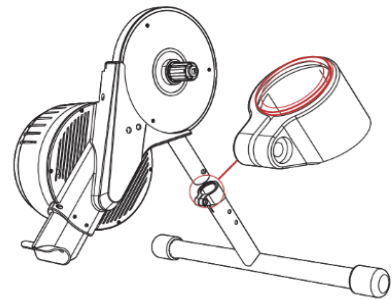

* 참고: 2. 다양한 트레이닝 모델에 적응하도록 스프링 버튼과 앞쪽 하단 튜브의 두 개의 구멍 설치를 통해 트레이너의 높이를 조절할 수 있습니다. 적응 범주가 그림에 나와 있습니다.

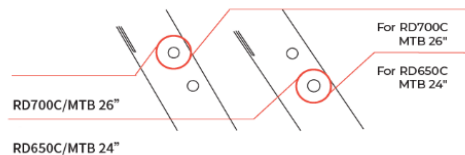

플라이휠 / 카세트 커버 설치

플라이휠 / 카세트 커버에서 필러를 제거한 후, 먼저 플라이휠 / 카세트 커버를 플라이휠에 조인 다음, 그림과 같이 두 개의 나사를 잠그십시오.

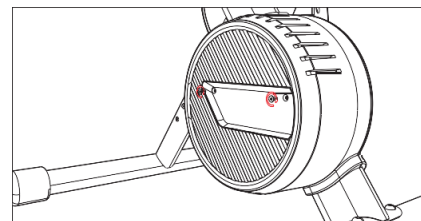
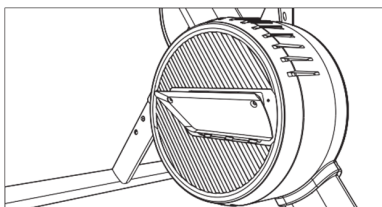

* 참고 : 1. 플라이휠 커버는 기계를 보호하고 사람의 안전을 지키고 미적인 역할을 합니다. 반드시 제 자리에 설치하십시오!

* 참고 : 2. 자세한 설치 방법은 해당 장을 참조하십시오.

■ Xplova NOZA ONE 조립하기

1. 포장 상자를 열고 스티로폼 상단 덮개를 제거하고, 액세서리 백에서 설치 도구와 액세서리를 꺼냅니다.

- 앞쪽 하단 튜브 설치용 :
 - 앞쪽 하단 렌치
- 뒤쪽 하단 튜브 설치용 :
 - 뒤쪽 하단 튜브 볼트 x2
 - 뒤쪽 하단 튜브 너트 x2
 - 장식용 볼트 커버 x2
 - 뒤쪽 하단 렌치
- 플라이휠 / 카세트 커버 설치용 :
 - 플라이휠 / 카세트 커버
 - 플라이휠 / 카세트 커버 볼트 x2
 - 플라이휠 / 카세트 커버 볼트 렌치
- 제어 모듈 설치용 :
 - 제어 모듈
 - 제어 모듈 나사 x2

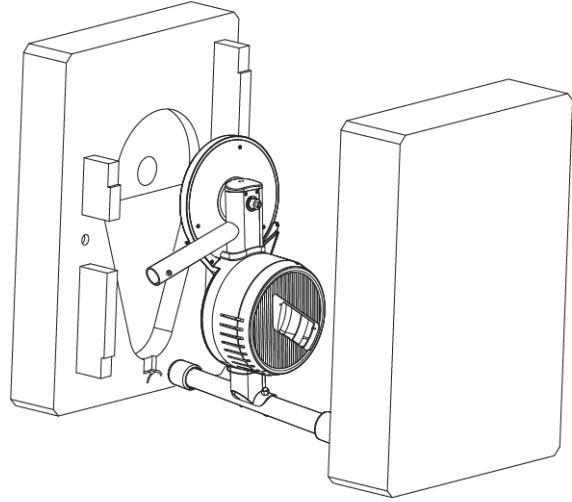

2. 스티로폼 커버에서 NOZA ONE 바이크 트레이너 메인 유닛과 앞쪽 하단 튜브를 꺼내어 그림과 같이 설치합니다.

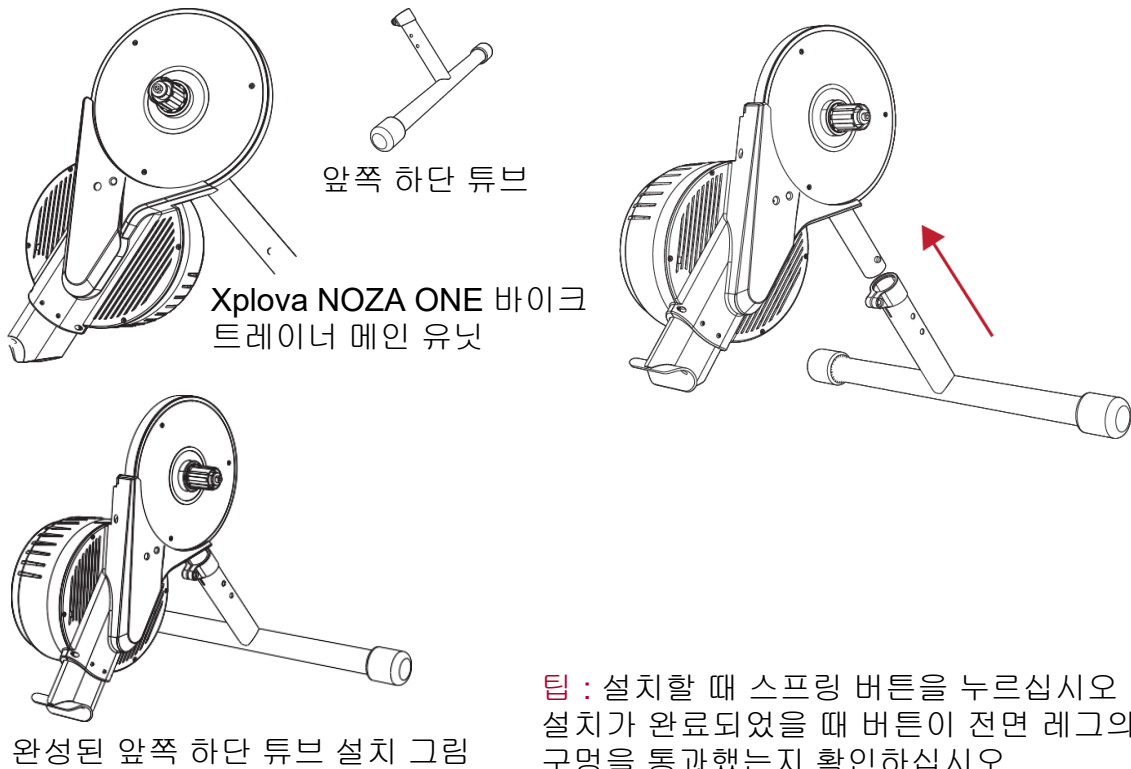

팁 : 설치할 때 스프링 버튼을 누르십시오 .
설치가 완료되었을 때 버튼이 전면 레그의 구멍을 통과했는지 확인하십시오 .

3. 전면 레그를 바닥에 놓아 트레이너를 들기 위한 지지대로 만들고, 뒤쪽 하단 튜브 볼트를 뒤쪽 하단 튜브에 있는 구멍을 통과시켜 트레이너 메인 유닛에 단단히 고정합니다. 그런 다음 뒤쪽 하단 렌치를 사용해 뒤쪽 하단 튜브 너트를 단단히 조이고 장식용 볼트 커버를 설치합니다.

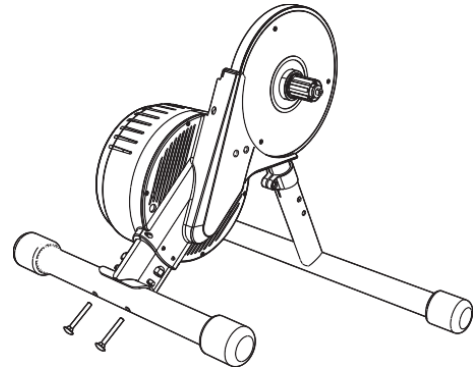

4. 그림에 나온 방향을 따라 볼트를 조이고, 앞쪽 하단 튜브를 나사로 조입니다. (앞쪽 하단 튜브에 볼트와 너트가 포함되어 있음)

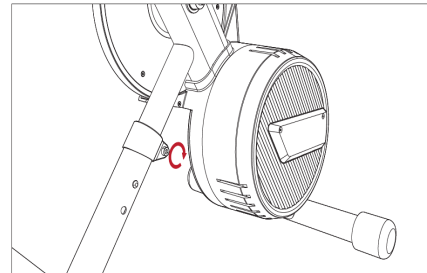

5. 플라이휠 / 카세트 커버에서 필터를 제거한 후, 아래 그림에 나온 방향으로 플라이휠 / 카세트 커버를 놓고 조이고, 플라이휠 / 카세트 커버 렌치를 사용하여 두 개의 플라이휠 / 카세트 커버 볼트를 조입니다.

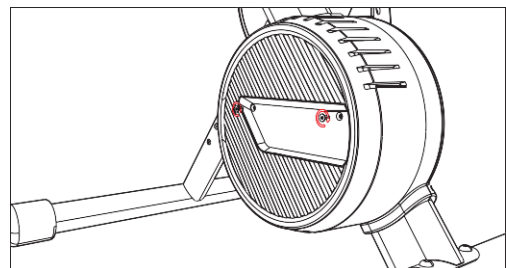
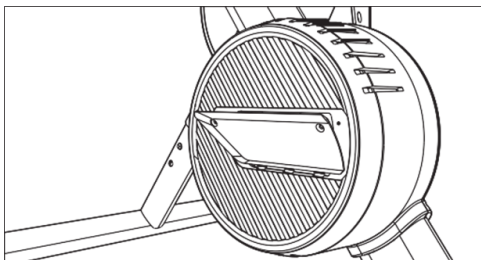

6. 아래 그림처럼 배터리를 설치합니다 :

- 6.1. 액세서리 백에서 제어 모듈을 꺼내어 두 개의 AAA 배터리를 넣습니다.
- 6.2. 그림에 나온 방향을 따라 제어 모듈을 메인 빔에 넣습니다.
- 6.3. 드라이버로 제어 모듈 나사를 조여서 배터리 설치를 완료합니다.

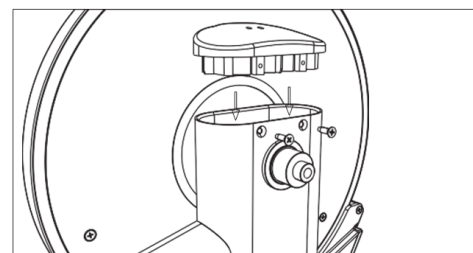

유의 사항 :

다 쓴 건전지는 제 때에 폐기해야 합니다. 건전지를 분해하지 마십시오. 배터리 누출로 인해 장비가 손상되는 것을 방지하기 위해 장시간 사용하지 않을 경우에는 배터리를 분리하십시오.

- 수동으로 플라이휠 / 카세트 (별매품) 를 카세트 본체에 설치하고 카세트 너트를 사용해 카세트 본체에 고정하고 , 느슨해지지 않도록 카세트를 잠그십시오 .

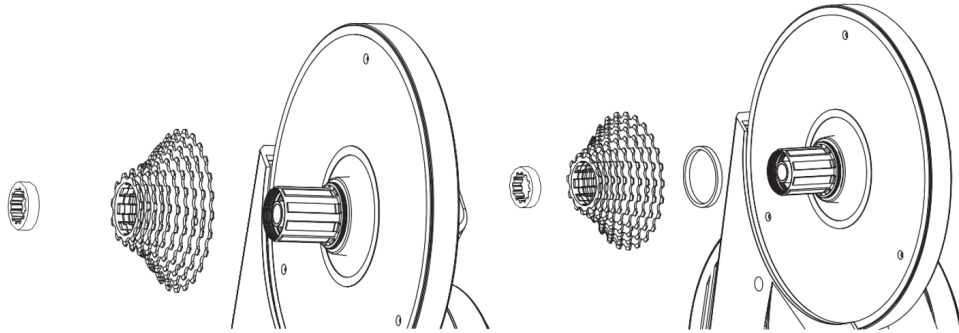

유의 사항 :

NOZA ONE 자전거 트레이너의 카세트 본체는 Shimano 및 SRAM 카세트와 호환되고 , 11- 스피드 카세트는 직접 설치할 수 있습니다 . 비 11- 스피드 카세트를 사용하는 경우 , 카세트를 설치하기 전에 먼저 카세트 본체 하단에 카세트 와셔를 설치하십시오 .

■ 자전거 장착하기

자전거의 체인을 카세트의 가장 작은 톱니로 이동시킨 다음 뒤쪽 휠을 제거하십시오 . 자전거 체인을 NOZA ONE 카세트의 가장 작은 톱니에 맞춘 다음 , 체인을 걸고 자전거를 타기에 알맞게 위치를 조정하여 NOZA ONE 의 축에 올려놓으십시오 .

주의해서 자전거 퀵 릴리스 키트를 적절하게 사용하십시오 . 퀵 릴리스 키트의 회전 암 아크가 바깥 쪽으로 향해 있으면 , 키트가 풀려 있음을 의미합니다 . 키트의 회전 암을 시계 방향으로 돌려 퀵 릴리스 키트를 조이십시오 . 퀵 릴리스 키트의 회전 암은 NOZA ONE 카세트 본체의 반대 쪽에 놓여 있어야 합니다 .

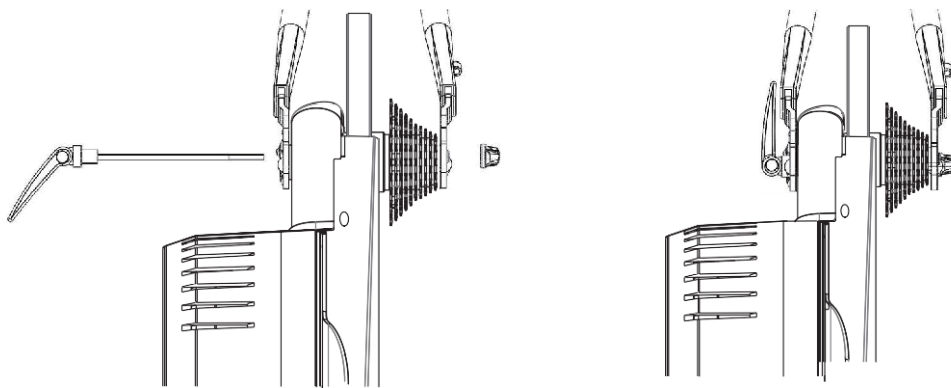

스루 축 바이크 설치에 대해서는 다음 그림을 참조하십시오 . 카세트의 반대 쪽에서 스루 축을 삽입하고 축을 단단하게 조이십시오 .

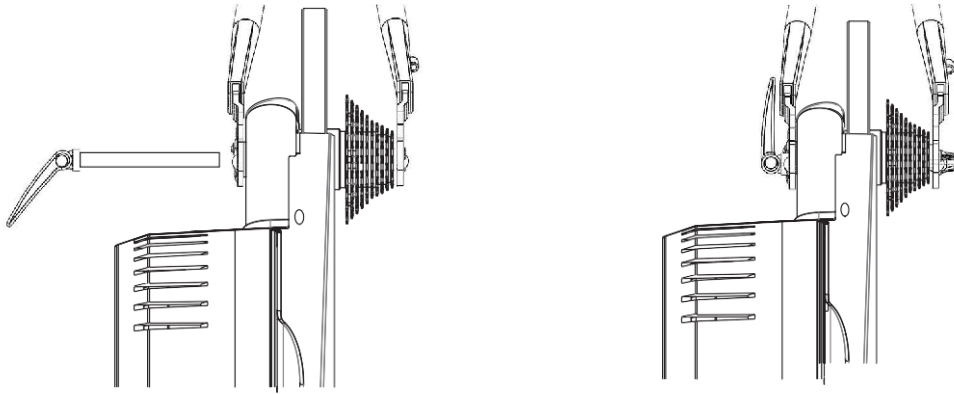

유의 사항 :

1. 재산 또는 인체에 피해를 입지 않도록 퀵 릴리스 레버와 스루 축을 단단하게 조이십시오 . 퀵 릴리스 레버와 스루 축을 단단하게 조일 수 없을 경우 , 대리점이나 **Xplova** 고객 서비스에 문의하십시오 . 이런 상황에서 **NOZA ONE** 을 사용하지 마십시오 .
2. 바이크를 장착할 때 , 전면 휠을 들어올린 다음 프레임을 아래로 눌러 바이크가 **NOZA ONE** 에 단단하게 장착되게 하십시오 .

■ 표시등 설명

NOZA ONE 에는 두 개의 표시등이 있는데 , 하나는 시스템 상태를 나타내고 다른 하나는 통신 상태를 나타냅니다 . 아래 그림에 두 표시등의 위치가 나와 있습니다 :

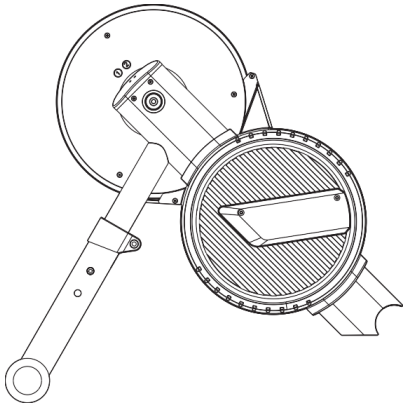
| | | |
|-----------------------------------------------------------------------------------|----------------------------------------------|------------------------------|
|  | 카테고리 | 표시등의 유형 |
| | 배터리 방전 | 시스템 표시등 꺼짐 . |
| | 바이크 트레이너가 수면 모드임 | |
| | 낮은 전력 소모 모드 | |
| | 작동 상태 | 연결 안 됨 --- 통신 표시등이 느리게 깜박임 . |
| | | 연결됨 --- 통신 표시등이 켜진 상태 유지됨 . |
| 배터리 부족 | 시스템 표시등이 10 초 간격으로 깜박임 . | |
| 스핀다운 | 빨간불과 파란불이 번갈아 깜박임 . 스펀다운 후 파란불이 켜진 상태로 유지됨 . | |

■ 사이클링 게임 QSG

1. PC/MAC 또는 스마트폰에 몇 가지 사이클링 게임 소프트웨어를 다운로드할 수 있습니다. 주요 게임은 다음과 같습니다:

- ZWIFT: www.zwift.com
- Rouvy: rouvy.com
- Onelap: www.onelap.cn



2. 게임을 설치하고 NOZA ONE 에 연결합니다. NOZA ONE 은 힘과 속도 데이터만 표시합니다.
3. 바이크에 올라타면, 게임 트레이닝을 경험할 준비가 됩니다.



■ 트레이닝 프로그램 및 라이딩 데이터 업로드

Xplova Workout Plus 앱을 통해 NOZA ONE 을 제어하고 여러 트레이닝 프로그램을 사용할 수 있습니다.

좀더 상세한 분석을 원할 경우, Xplova Workout Plus 앱을 이용하여 분석을 위해 웹사이트에 데이터를 업로드할 수 있습니다.

■ 그 밖의 놀라운 기능들

NOZA ONE 의 모든 기능을 경험하고 싶으시면 스마트폰에 Xplova Workout Plus 앱을 설치하는 것이 좋습니다. Xplova Workout Plus 앱에서 다음 작업을 할 수 있습니다.

- 트레이닝 기록 보기 / 보관
- 다양한 플랫폼 (예 : Xplova, Strava, TrainingPeak 등) 에 기록을 업로드

Google Play 또는 App Store 에서 "Xplova Workout Plus" 를 검색한 후 앱을 다운로드하여 설치하십시오. 이 제품에 대해 좀더 자세히 알고 싶으면, 공식 웹사이트 www.xplova.com 에서 사용자 설명서를 다운로드하십시오.

■ 사양

| | |
|----------------|----------------------------------------------------------|
| 크기 (설치됨) | 600 x 490 x 450 mm |
| 총 무게 (상자 제외) | 12.5 KG (포장 제외) |
| 플라이휠 무게 | 5.3 KG |
| 사운드 레벨 | 58 dB (@30KPH) |
| 최대 전원 출력 | 800 W (@58KPH) |
| 최대 시뮬레이션 기울기 | 2% (@70 KG) |
| 정확도 | ±3% |
| 동력 전달 | 카세트는 별도로 구매해야 합니다 Shimano & SRAM 8/9/10/11 속도 카세트와 호환 |
| 연결성 | ANT+, Bluetooth Smart |
| 펌웨어 업데이트 가능 | 예 |
| 상자 크기 | 700 x 485 x 270 mm |

안전 고지 사항 및 규정

■ 사용 전 안전 고지 사항

1. 작동 중일 때 바이크 트레이너를 만지지 마십시오 . 위험을 방지하기 위해 다른 사람 , 동물 또는 물체와 거리를 두어야 합니다 .
2. 트레이닝 플랜을 시작하기 전에 코치와 상의하십시오 .
3. Xplova NOZA ONE 의 회전하는 부분에 손을 대거나 다른 물체를 가까이 두지 마십시오 .
4. 한 동안 사용한 후에는 Xplova NOZA ONE 의 플라이휠 / 카세트가 뜨거워질 수 있습니다 . 사용 직후 플라이휠 / 카세트를 만지지 마십시오 .
5. 카세트가 실행 중일 때 바이크를 분리하려고 하지 마십시오 .
6. Xplova NOZA ONE 을 사용 중일 때는 어린이와 애완 동물의 접근을 막아 부상을 입지 않도록 하십시오 .
7. Xplova NOZA ONE 은 단단하고 평형한 곳에서만 설치 및 사용해야 합니다 .
8. 트레이닝이 진행 중일 때 안전하게 타십시오 .
9. 물이 닿지 않게 하십시오 .
10. 트레이닝하기 전에 , 바이크가 Xplova NOZA ONE 에 단단하게 고정되었는지 확인해야 합니다 .
11. Xplova NOZA ONE 은 완전히 조립한 후 사용해야 합니다 .
12. Xplova NOZA ONE 을 사용할 때 , Xplova 에서 인증한 액세서리만 사용할 수 있습니다 .

■ 알림

1. Xplova 는 Xplova NOZA ONE 에 고장을 일으키는 다른 회사의 소프트웨어 , 애플리케이션 및 장치를 사용하는 이용자에 대해서는 책임을 지지 않습니다 .
2. ANT+ TM 및 Bluetooth 는 상호 배타적이므로 , Xplova NOZA ONE 이 ANT+ TM 또는 Bluetooth 를 통해 동시에 데이터를 보내는 것은 불가능합니다 . 즉 , 프로토콜 중 하나가 사용 중일 때 Xplova NOZA ONE 은 자동으로 다른 프로토콜을 중지하여 NOZA ONE 프로그램이 오작동을 일으킬 가능성을 차단합니다 .
3. 무선 장치가 간섭을 일으킬 수 있고 , Xplova NOZA ONE 에 변형을 주거나 정상적인 작동을 방해할 수 있습니다 . 따라서 , NOZA ONE 을 이용하여 트레이닝할 때 고압 전력선 , 교통 신호 , 철도 전력선 , 버스 또는 전차로부터 멀리 떨어질 것을 권장합니다 .
4. Xplova NOZA ONE 을 사용하지 않을 때는 오랜 시간 동안 직사광선에 노출시키지 않도록 하십시오 .

■ 알림 및 경고

주의 ! Xplova 는 Xplova NOZA ONE 사용과 관련하여 (직접적이거나 간접적으로) 이
용자에 발생할 수 있는 일시적 또는 영구적 부상에 대해 책임을 지지 않습니다 .

■ 유지 보수 및 관리

1. 바이크 트레이너를 닦을 때 중성 윤활유를 사용하십시오 . 부식성 세제는 사용하지 마
 십시오 .
2. 바이크 트레이너 또는 드릴 구멍의 표면에 광을 내지 마십시오 . 굵히거나 드릴 구멍
 으로 인해 금이 갈 수 있습니다 .
3. 바이크 트레이너를 건조한 실내에 보관하여 습기로 인한 피해를 방지하십시오 .

■ 미연방 통신 위원회 (FCC) 고지 사항

이 장치는 FCC 규정의 파트 15 에 정한 클래스 B 디지털 장치의 제한 사항 준수에 관한
검사를 통과하였습니다 . 이 제한 사항은 장치를 가정에 설치하여 사용할 때 장애 간섭
을 적절히 방지하도록 하기 위한 것입니다 . 이 장치는 무선 주파 에너지를 생성하고 사
용함에 따라 이러한 에너지를 공중에 방출할 수 있으므로 무선 통신에 장애 간섭을 일
으키지 않도록 지침을 준수하여 설치 및 사용해야 합니다 . 그러나 지침을 준수하더라
도 특정 설치 상황에 따라서는 간섭을 일으킬 수 있습니다 . 이 장치가 라디오 또는 텔레
비전 수신에 장애 간섭을 일으키는 경우 (장치를 켜고 끄며 따라 확인할 수 있음) 사용
자는 다음 조치를 통해 간섭을 제거하도록 시도하는 것이 좋습니다 .

- 수신 안테나의 방향을 변경하거나 위치를 바꿉니다 .
 - 장치와 수신기를 서로 더 멀리 둡니다 .
 - 수신기를 연결한 회로의 콘센트가 아닌 다른 회선의 콘센트에 장치를 연결합니다 .
 - 대리점이나 라디오 / 텔레비전 전문 기술자에게 도움을 요청합니다 .
- (섹션 15.21)

주의 :

이 장치의 수령인이 명시적으로 입증되지 않은 변경이나 수정을 가할 경우 장치 작동
에 대한 사용자 권한이 무효가 될 수 있습니다 .

■ Xplova 제한적 제품 보증 정책

이 제한적 제품 보증은 본래의 Xplova 선물 상자에 포함되어 있는 Xplova 제품 및 모든
액세서리에 적용됩니다 . Xplova 는 제품 구매 당시 구매자에게 제공한 사용자 설명서
및 그 밖의 문서를 준수하여 사용되고 관리된 경우, 공인 총판 및 소매점에서 구입한 제
품이 해당 제품 규격을 충족하며 자재 및 제조에 결함이 없을 것임을 제한적 제품 보증
기간 (원래 구매일로부터 일 년) 동안 보증합니다 . 이 제한적 제품 보증에 다음과 같은
조건이 적용됩니다 :

1. 보증 서비스를 받으려면 , 구매 증명서 , 구매한 소매점이 발행한 판매 영수증 원본 또
 는 사본이 필요합니다 .
2. 이 제한적 제품 보증은 제품이 판매된 국가/지역에서만 유효하고 시행 가능합니다 .



3. 이 제한적 제품 보증은 제한적 제품 보증 기간 동안 Xplova의 단독 재량으로 결함있는 제품의 수리 또는 교환을 보증합니다. Xplova는 온라인 경매를 통해 구매한 포장물에 누락된 구성품에 대한 교환은 제공하지 않습니다.
4. 보증 서비스를 받으려면, 현재의 공인 Xplova 소매점 또는 Xplova에 배송 지침과 RMA 번호를 문의하십시오.
5. 이 제한적 제품 보증에는 제한적 제품 보증 기간 동안 제품의 검사 및 수리에 드는 비용이 적용됩니다. 결함있는 제품은 구매자가 구매 증명서 및 RMA 번호와 함께 본인 비용으로 지정된 장소에 배달해야 합니다.
6. Xplova는 잘 작동하는 상태로 수리된 제품 또는 교환 제품을 택배 집하장으로 보내드리며 여기에서 고객이 찾아가시면 됩니다. 교환받은 결함 제품 또는 부품은 Xplova의 자산이 됩니다. Xplova가 제품을 수리 또는 교환하는 경우, 수리 또는 교환된 제품은 원래 제품의 남은 기간과 수리 또는 교환 날짜로부터 삼 (3) 개월 중에 더 긴 기간 동안 보증이 제공됩니다.
7. 서비스를 받기 위해 장치를 반환하기 전에, 데이터를 백업하고 기밀 정보, 소유권이 있는 정보 또는 개인 정보를 제품에서 제거해야 합니다. Xplova는 데이터 손상이나 손실에 대한 책임이 없습니다.
8. Xplova는 아래에 나온 자사 웹사이트에 사전 고지하지 않고도 언제든지 약관을 추가, 삭제 또는 수정할 권리를 보유합니다.
9. 다음 원인으로 인한 손상에 대해서는 이 제한적 보증이 적용되지 않습니다:
 - A. 제품 일련 번호가 지워졌거나, 제거, 훼손 또는 변조되었거나 불법적인 경우.
 - B. 정상적이고 통상적인 방식이 아닌 방식으로 제품을 사용함으로 인해 발생한 손상.
 - C. 정상적인 마모 또는 헤짐으로 인한 제품의 약화.
 - D. Xplova 또는 해당 지정 기술자가 아닌 제삼자에 의한 잘못된 설치, 무단 수리, 개조 또는 수정으로 인해 발생한 손상.
 - E. Xplova가 제공하거나 공식적으로 허가하지 않은 부품 또는 액세서리를 사용하여 작동하거나 본래의 용도가 아닌 방식으로 사용함으로 인해 발생한 손상.
 - F. 비정상적인 부식 조건에 노출시키거나 과도한 열 또는 습기가 있는 곳에서 작동함으로 인해 발생한 손상.
10. 법률이 허용하는 최대한의 범위 내에서, XPLOVA는 부수적 또는 파생적 손해, 또는 자연적 손상 (이익 손실 또는 상업적 손실을 포함하되 이에 제한되지 않음)에 대해 책임을 지지 않습니다.
11. 이 제한적 제품 보증은 구매한 국가의 법률에서 보장하는 고객의 법적 권리에 영향을 주지 않으며, 그러한 권리는 계속 보호됩니다. 일부 국가에서는 부수적 또는 파생적 손해를 배제 또는 제한하거나, 묵시적 보증을 제한하는 행위를 허용하지 않으므로, 그러한 국가에서는 위의 제한 또는 배제가 고객에게 적용되지 않을 수 있습니다.

보증 적용 범위:

1. 정상적인 사용 조건 하에서, 제품 주 유닛과 구성 요소에 대해 일년 동안 유지보수 애프터 서비스가 제공됩니다.

2. 서비스를 요청하실 때 원본 구매 승인서 또는 구매 영수증을 제품 보증서와 함께 제출하십시오 . 이 제품 보증서에 의거하여 서비스 요금이 부과될 수도 있습니다 . 제한적 제품 보증 기간 , 서비스를 받을 수 있는지 여부 및 응답 시간은 국가마다 다를 수 있고 구매한 국가의 등록 요건을 따릅니다 . 보증 조건에 관해 도움이 필요하거나 기타 질문이 있으시면 , 구매한 소매점 또는 **Xplova** 에 문의하십시오 .

웹사이트 : <https://www.xplova.com>

INHALTSVERZEICHNIS

| | |
|---------------------------------------------------------|-----------|
| Erste Schritte mit NOZA ONE | 1 |
| Lieferumfang | 1 |
| Produktaussehen | 2 |
| Aufbauanleitung | 3 |
| Aufbauanleitung Hinweise | 3 |
| Montage des Xplova NOZA ONE | 4 |
| Montage des Fahrrads | 7 |
| Beschreibung der Anzeigen | 8 |
| Fahrradspiel Kurzanleitung | 9 |
| Trainingsprogramm und Hochladen von Fahrdaten | 9 |
| Weitere tolle Funktionen | 9 |
| Technische Daten | 10 |
| Sicherheitsvorkehrungen und Vorschriften | 11 |
| Sicherheitsvorkehrungen vor dem Gebrauch | 11 |
| Hinweise | 11 |
| Haftungsausschluss | 12 |
| Wartung und Pflege | 12 |
| Federal Communications Commission (FCC) Erklärung | 12 |
| Xplova Eingeschränkte Produktgarantie | 12 |

ERSTE SCHRITTE MIT NOZA ONE

■ Lieferumfang

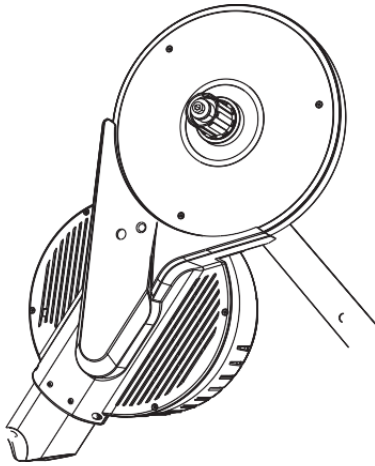

Xplova NOZA ONE
Fahrradtrainer Hauptteil

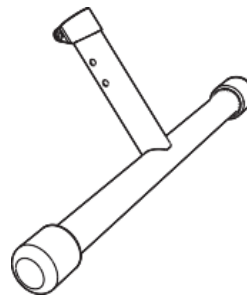

Vorderes
Unterrohr (Bolzen
und Mutter sind im
Lieferumfang
enthalten)

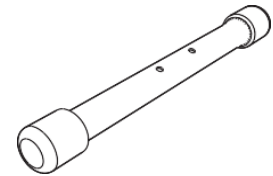

Hinteres Unterrohr

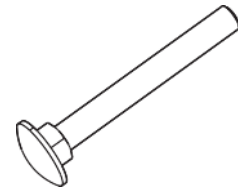

Hinterer
Unterrohrbolzen x2

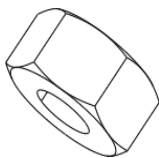

Hintere
Unterrohrmutter x2

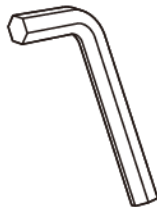

Schlüssel für
Vorderrohr

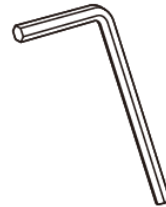

Schlüssel für
Schwungrad/
Kassettendeckel
(2 mm Sechskant)



Schwungrad-/
Kassettenunterleg-
scheibe

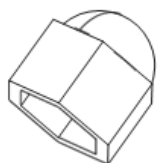

Dekorative
Bolzenabdeckung
x2

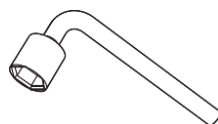

Schlüssel für
Hinterrohr



Schwungrad-/
Kassettendeckel

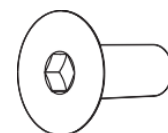

Schwungrad-/
Kassettendeckel-
bolzen x2

Erste Schritte mit NOZA ONE

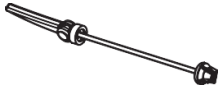

Schnellspannsatz



Adapter für
Schnellspanner
und Steckachse

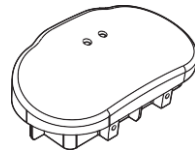

Steuermodul

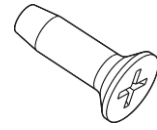

Steuermodul
Schraube x2

Hinweis: Das Zubehör kann je nach Land oder Region variieren.

■ Produktaussehen

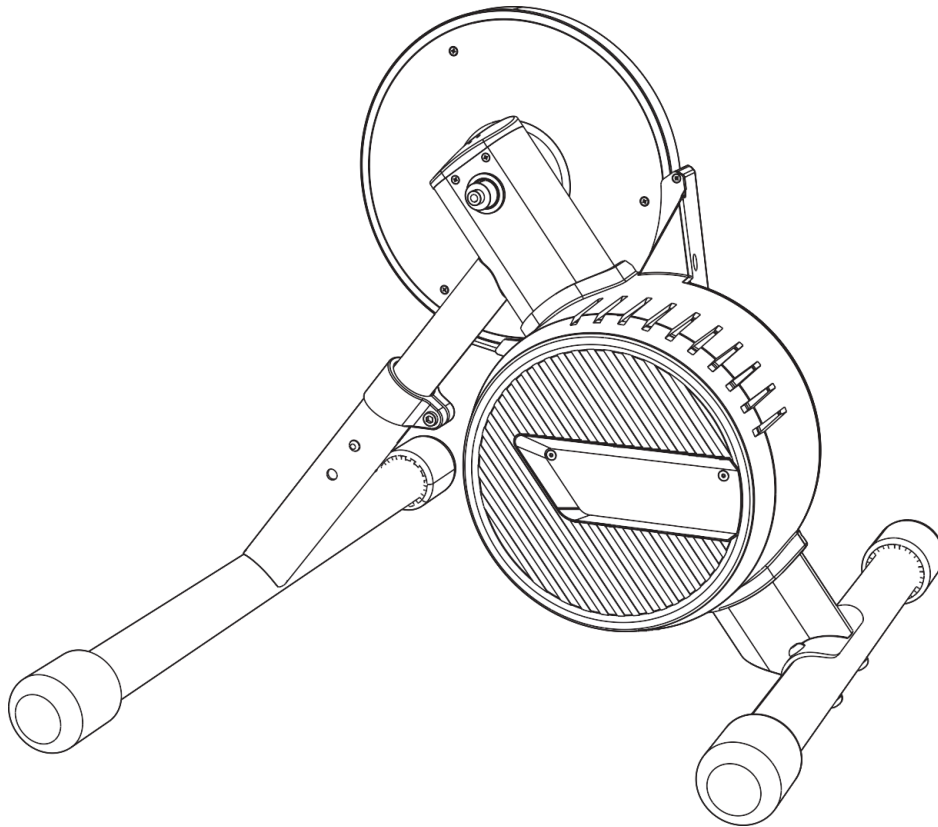

AUFBAUANLEITUNG

■ Aufbauanleitung Hinweise

Installation des vorderen Unterrohrs

Installieren Sie es in der in der Abbildung gezeigten Richtung, drücken Sie den Federknopf während der Installation und drehen Sie das vordere Unterrohr leicht, damit die Federschnalle durch ein Loch im vorderen Unterrohr passt. Ziehen Sie dann die Bolzen an und das vordere Unterrohr kann installiert werden.

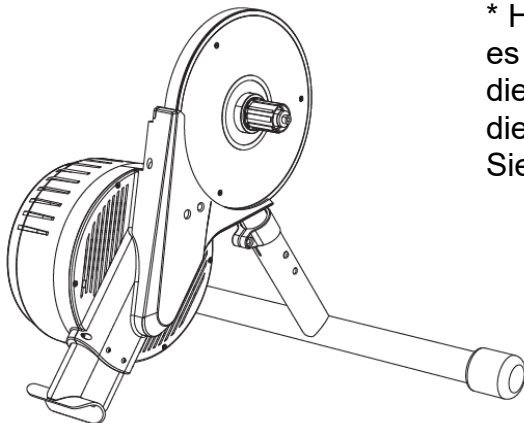

* Hinweis: 1. Bei dem rot markierten Teil handelt es sich um eine Rohrmanschette aus Kunststoff, die installiert wird, um zu verhindern, dass sich die Metallrohre gegenseitig drehen; bitte werfen Sie sie nicht weg.

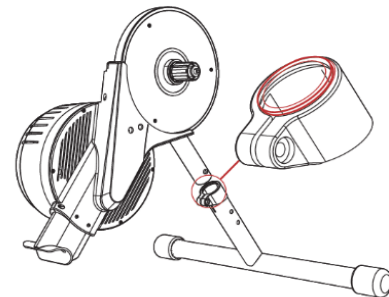

* Hinweis: 2. Die Höhe des Trainers kann durch den Federknopf und die zwei Löcher am vorderen Unterrohr verstellt werden, um sich an verschiedene Trainingsmodelle anzupassen. Die Anpassungskategorie ist in der Abbildung dargestellt.

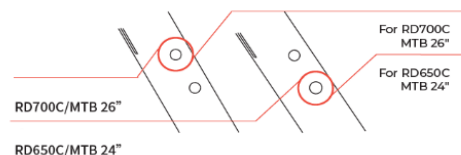

Installation des Schwungrad-/Kassettendeckels

Nachdem Sie das Füllmaterial aus dem Schwungrad-/Kassettendeckel entfernt haben, schrauben Sie den Schwungrad-/Kassettendeckel zunächst auf das Schwungrad und dann die beiden Schrauben fest, wie in der Abbildung gezeigt.

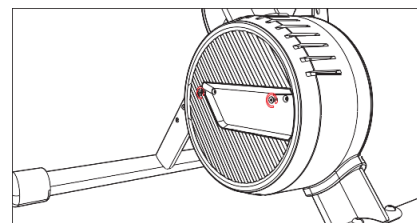
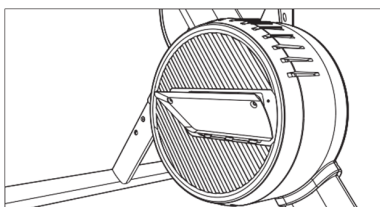

* Hinweis: 1. Der Schwungraddeckel dient dem Schutz der Maschine, der Sicherheit von Personen und der Ästhetik. Bitte achten Sie darauf, dass er richtig montiert ist!

* Hinweis: 2. Detaillierte Informationen über die Installationsmethoden finden Sie in den entsprechenden Kapiteln.

■ Montage des Xplova NOZA ONE

- Öffnen Sie den Verpackungskarton, entfernen Sie die obere Styroporabdeckung und nehmen Sie die Installationswerkzeuge und das Zubehör aus der Zubehörtasche.
 - Für die Installation des vorderen Unterrohrs verwenden Sie:
 - Schlüssel für Vorderrohr
 - Zur Installation des hinteren Unterrohrs:
 - Hinterer Unterrohrbolzen x2
 - Hintere Unterrohrmutter x2
 - Dekorative Bolzenabdeckung x2
 - Schlüssel für Hinterrohr
 - Für die Installation des Schwungrad-/Kassettendeckels:
 - Schwungrad-/Kassettendeckel
 - Schwungrad-/Kassettendeckelbolzen x2
 - Schlüssel für Schwungrad/Kassettendeckel
 - Für die Installation des Steuermoduls:
 - Steuermodul
 - Steuermodul Schraube x2
- Nehmen Sie das NOZA ONE Fahrradtrainer Hauptteil und das vordere Unterrohr aus der Styroporabdeckung und montieren Sie es gemäß den Abbildungen.

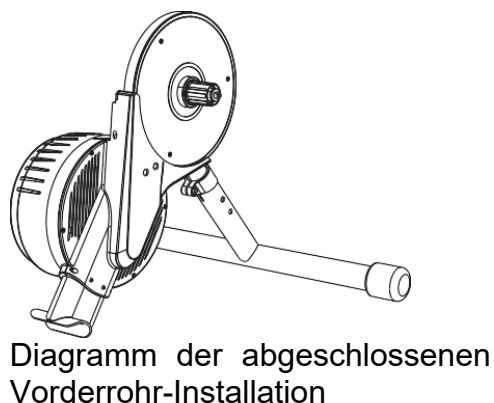
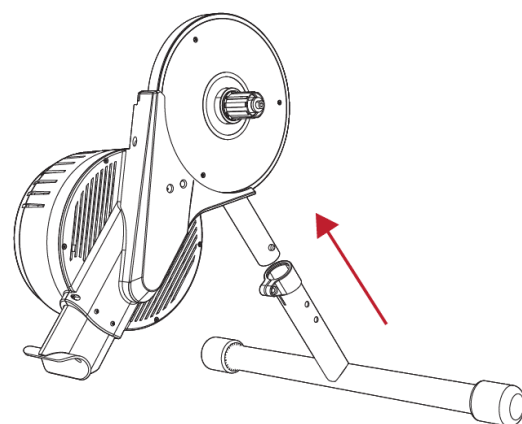
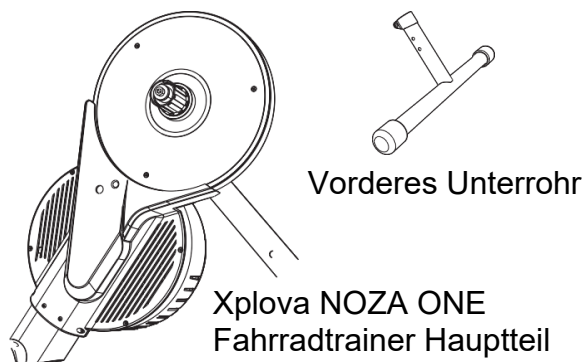
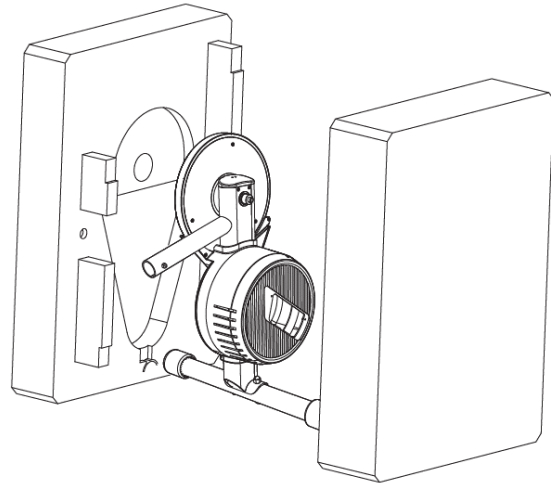

TIPP: Drücken Sie bei der Installation den Federknopf nach unten. Wenn die Installation abgeschlossen ist, vergewissern Sie sich, dass der Knopf durch die Aufnahmebohrung am Vorderbein geht.

3. Legen Sie das Vorderbein als Stütze auf den Boden, um den Trainer anzuheben, stecken Sie den hinteren Unterrohrbolzen durch die Löcher des hinteren Unterrohrs und befestigen Sie es an der Haupteinheit des Trainers. Verwenden Sie den Schlüssel für das Hinterrohr, um die Mutter des hinteren Unterrohrs festzuschrauben, und bringen Sie dann die dekorative Bolzenabdeckung an.

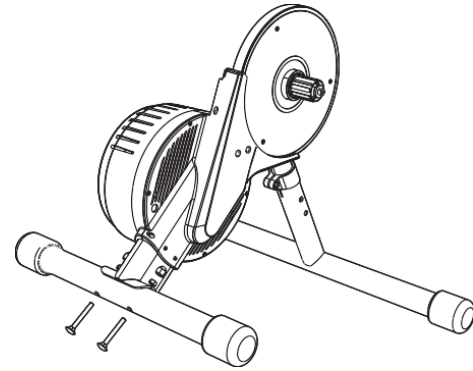

4. Ziehen Sie die Bolzen in der abgebildeten Richtung an und schrauben Sie das vordere Unterrohr fest. (Bolzen und Mutter sind im vorderen Unterrohr enthalten)

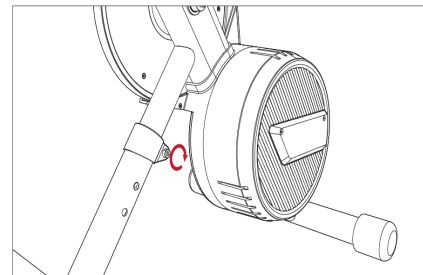

5. Nachdem Sie das Füllmaterial vom Schwungrad-/Kassettendeckel entfernt haben, setzen Sie den Schwungrad-/Kassettendeckel in der in der Abbildung unten gezeigten Richtung ein und ziehen Sie ihn fest. Ziehen Sie die beiden Bolzen des Schwungrad-/Kassettendeckels mit dem Schlüssel für den Schwungrad-/Kassettendeckel fest.

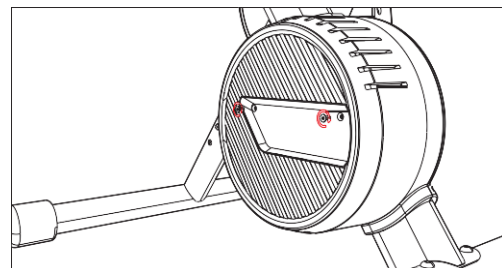
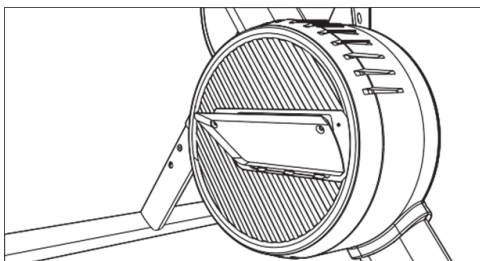

6. Setzen Sie die Batterie gemäß der folgenden Abbildung ein:

6.1. Nehmen Sie das Steuermodul aus der Zubehörtasche und legen Sie zwei AAA Batterien ein.

6.2. Setzen Sie das Steuermodul entsprechend der in der Abbildung gezeigten Richtung in den Hauptträger ein.

6.3. Ziehen Sie die Schrauben des Steuermoduls mit einem Schraubendreher fest, um das Einsetzen der Batterie abzuschließen.

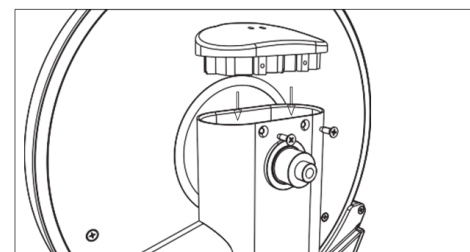

Achtung:

Ausrangierte Trockenbatterien sollten rechtzeitig entsorgt werden, bitte versuchen Sie nicht, sie zu zerlegen. Bitte entfernen Sie die Batterie, wenn sie über einen längeren Zeitraum nicht benutzt wird, um Schäden am Gerät durch auslaufende Batterien zu vermeiden.

7. Setzen Sie das Schwungrad/die Kasette (separat erhältlich) von Hand in das Kassettengehäuse ein und verwenden Sie die Kassettenu Mutter, um es/sie am Kassettengehäuse zu befestigen, und sichern Sie die Kasette, damit sie sich nicht löst.

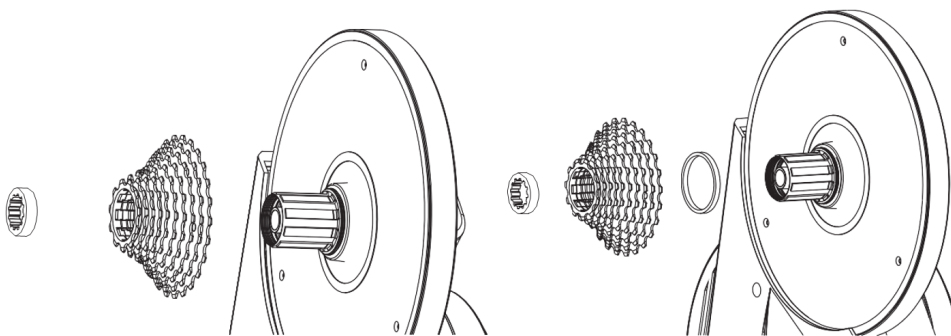

Achtung:

Das Kassettengehäuse des NOZA ONE Fahrradtrainers ist mit Shimano und SRAM Kassetten kompatibel, eine 11-Gang Kasette kann direkt installiert werden. Wenn Sie keine 11-fach Kasette verwenden, setzen Sie bitte die Unterlegscheibe für die Kassetten in den Boden des Kassettengehäuses ein, bevor Sie die Kasette installieren.

■ Montage des Fahrrads

Schieben Sie die Kette an Ihrem Fahrrad auf das kleinste Kettenrad der Kassette und entfernen Sie dann das Hinterrad. Richten Sie die Fahrradkette am kleinsten Kettenrad der Kassette des NOZA ONE aus und legen Sie dann die Kette an. Montieren Sie das Fahrrad auf der Achse des NOZA ONE, um das Fahrrad in eine für die Fahrt geeignete Position zu bringen.

Bitte verwenden Sie den Schnellspannsatz mit Bedacht. Wenn der Bogen des Dreharms des Schnellspannsatzes nach außen zeigt, bedeutet dies, dass sich der Satz in einem freigegebenen Zustand befindet. Drehen Sie den Dreharm des Satzes im Uhrzeigersinn, um den Schnellspannsatz festzuziehen. Der Dreharm des Schnellspannsatzes sollte auf der anderen Seite der Kassette des NOZA ONE platziert werden.

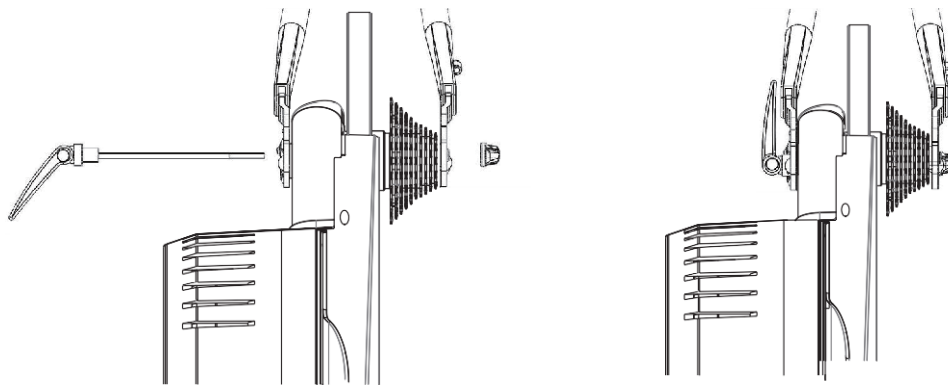

Bitte beachten Sie die folgende Abbildung für die Installation des Steckachsrahmens. Setzen Sie die Steckachse von der anderen Seite der Kassette ein und ziehen Sie die Achse fest.

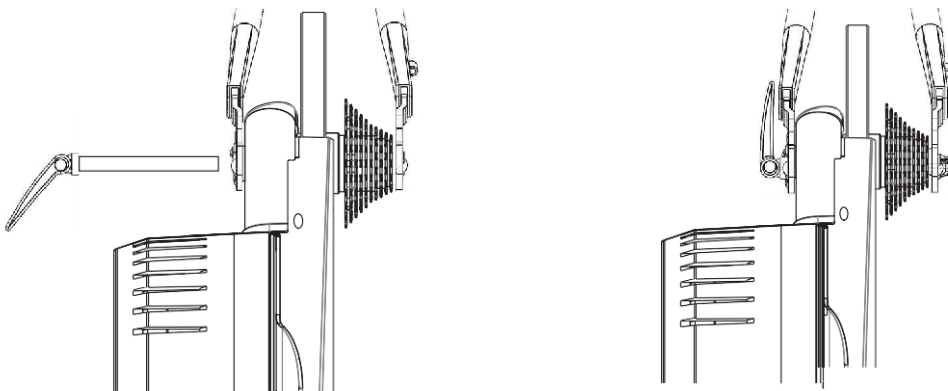

Achtung:

1. Bitte ziehen Sie den Schnellspannhebel und die Steckachse fest an, um Sach- und Personenschäden zu vermeiden. Wenn Sie den Schnellspannhebel und die Steckachse nicht festziehen können, wenden Sie sich bitte an Ihren Händler oder den Xplova Kundendienst. Bitte versuchen Sie NICHT, den NOZA ONE in dieser Situation zu benutzen.
2. Wenn Sie das Fahrrad montieren, heben Sie bitte das Vorderrad an und drücken Sie den Rahmen nach unten, damit das Fahrrad fest auf dem NOZA ONE montiert ist.

■ Beschreibung der Anzeigen

Der NOZA ONE verfügt über zwei Kontrollleuchten, eine zeigt den Systemstatus an und die andere den Kommunikationsstatus. Die Positionen der beiden Kontrollleuchten sind in der Abbildung dargestellt:

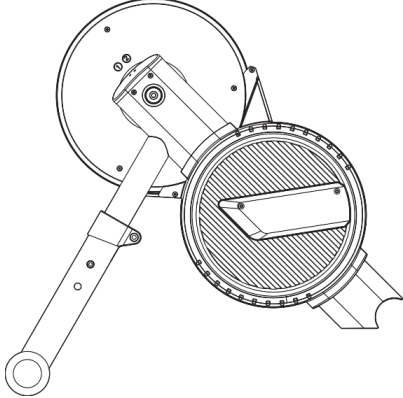
| | Kategorien | Art der Anzeigeleuchte |
|-----------------------------------------------------------------------------------|-------------------------------------|-------------------------------------------------------------------------------------------------------|
|  | Batterie leer | Systemanzeigeleuchte aus. |
| | Fahrradtrainer im Schlafmodus | |
| | Modus für geringe Leistungsaufnahme | |
| | Betriebsstatus | Nicht verbunden --- Kommunikationsanzeigeleuchte blinkt langsam. |
| | | Verbunden --- Kommunikationsanzeigeleuchte leuchtet immer. |
| | Batterie schwach | Systemanzeigeleuchte blinkt alle 10 Sekunden. |
| | Spindown | Abwechselndes Blinken von rotem Licht und blauem Licht. Blaues Licht wird nach dem Spindown leuchten. |

■ Fahrradspiel Kurzanleitung

1. Sie können einige der Fahrradspiel Trainingsprogramme auf PC/MAC oder Smartphone herunterladen. Hier sind ein paar zentrale Spiele:

- ZWIFT: www.zwift.com
- Rouvy: rouvy.com
- Onelap: www.onelap.cn



2. Installieren Sie Spiele und richten Sie die Verbindung zum NOZA ONE ein. NOZA ONE zeigt nur Leistungs- und Geschwindigkeitsdaten an.

3. Nachdem Sie das Fahrrad montiert haben, können Sie mit dem Spieltraining zu beginnen.



■ Trainingsprogramm und Hochladen von Fahrdaten

Verwenden Sie die Xplova Workout Plus App, um NOZA ONE zu steuern und mehrere Trainingsprogramme zu nutzen.

Wenn Sie eine detailliertere Analyse durchführen möchten, können Sie die Xplova Workout Plus App verwenden, um Ihre Daten zur Analyse auf die Webseite hochzuladen.

■ Weitere tolle Funktionen

Wenn Sie die volle Funktionalität des NOZA ONE nutzen möchten, empfehlen wir Ihnen, die Xplova Workout Plus App auf Ihrem Smartphone zu installieren. Mit der Xplova Workout Plus App können Sie:

- Trainingsaufzeichnungen anzeigen/speichern
- Die Datensätze auf verschiedene Plattformen hochladen (z.B. Xplova, Strava, TrainingPeak usw.)

Bitte gehen Sie zu Google Play oder App Store, um nach "Xplova Workout Plus" zu suchen und um die App herunterzuladen und zu installieren. Wenn Sie das Produkt besser verstehen möchten, besuchen Sie bitte unsere offizielle Webseite unter www.xplova.com und laden Sie die Bedienungsanleitung herunter.

■ Technische Daten

| | |
|----------------------------|----------------------------------------------------------------------------------------------------|
| Abmessungen (montiert) | 600 x 490 x 450 mm |
| Gesamtgewicht (unverpackt) | 12,5 KG (ohne Verpackung) |
| Schwungradgewicht | 5,3 KG |
| Schallpegel | 58 dB (@30 km/h) |
| Maximale Ausgangsleistung | 800 W (@58 km/h) |
| Max. simulierte Steigung | 2% (@70 KG) |
| Genauigkeit | ±3% |
| Antriebsstrang | Die Kassette muss separat erworben werden Kompatibel mit Shimano & SRAM 8/9/10/11-Gang Kassette |
| Konnektivität | ANT+, Bluetooth Smart |
| Firmware aktualisierbar | Ja |
| Paketabmessungen | 700 x 485 x 270 mm |

SICHERHEITSVORKEHRUNGEN UND VORSCHRIFTEN

■ Sicherheitsvorkehrungen vor dem Gebrauch

1. Wenn der Fahrradtrainer aktiv ist, berühren Sie ihn bitte nicht und halten Sie Nichtbenutzer, Tiere oder Gegenstände von ihm fern, um Gefahren zu vermeiden.
2. Wenden Sie sich an Ihren Trainer, bevor Sie mit dem Training beginnen.
3. Bitte legen Sie Ihre Hände oder Gegenstände NICHT in die Nähe der sich drehenden Teile des Xplova NOZA ONE.
4. Das Schwungrad/die Kassette des Xplova NOZA ONE kann nach längerem Gebrauch heiß werden. Bitte berühren Sie das Schwungrad/die Kassette NICHT innerhalb kurzer Zeit.
5. Bitte versuchen Sie NICHT, das Fahrrad zu demontieren, wenn die Kassette läuft.
6. Wenn Sie den Xplova NOZA ONE verwenden, halten Sie Ihre Kinder und Haustiere von ihm fern, um Verletzungen zu vermeiden.
7. Der Xplova NOZA ONE darf nur auf festem, ebenem Boden installiert und betrieben werden.
8. Fahren Sie bitte vorsichtig, wenn das Training läuft.
9. Von Wasser fernhalten.
10. Vor dem Training sollten Sie überprüfen, ob das Fahrrad fest mit dem Xplova NOZA ONE verbunden ist.
11. Der Xplova NOZA ONE kann erst nach der vollständigen Montage verwendet werden.
12. Wenn Sie den Xplova NOZA ONE verwenden, dürfen Sie nur von Xplova zertifiziertes Zubehör verwenden.

■ Hinweise

1. Xplova ist nicht verantwortlich für die Nutzung von Software, Anwendungen und Geräten anderer Unternehmen, die zu einer Fehlfunktion des Xplova NOZA ONE führen.
2. Da sich ANT+™ und Bluetooth gegenseitig ausschließen, ist es für den Xplova NOZA ONE unmöglich, gleichzeitig Daten über ANT+™ oder Bluetooth zu senden, d.h. wenn eines der Protokolle verwendet wird, stoppt der Xplova NOZA ONE automatisch das andere Protokoll, um zu vermeiden, dass sich NOZA ONE Programme schlecht verhalten.
3. Funkgeräte können Störungen verursachen und den normalen Betrieb des Xplova NOZA ONE verändern oder ganz verhindern. Daher wird empfohlen, sich beim Training mit dem NOZA ONE von Hochspannungsleitungen, Ampeln, Bahnstromleitungen, Bussen oder Zügen fernzuhalten.
4. Wenn der Xplova NOZA ONE nicht in Gebrauch ist, achten Sie darauf, ihn nicht über einen längeren Zeitraum dem direkten Sonnenlicht auszusetzen.

■ Haftungsausschluss

Achtung! Xplova haftet nicht für vorübergehende oder dauerhafte Verletzungen des Benutzers durch die Nutzung des Xplova NOZA ONE (direkt oder indirekt).

■ Wartung und Pflege

1. Verwenden Sie bei der Reinigung des Fahrradtrainers bitte neutrales Schmieröl. Verwenden Sie KEINE korrosiven Reinigungsmittel.
2. Polieren Sie NICHT die Oberfläche des Fahrradtrainers oder die Bohrungen. Kratzer oder Bohrungen führen zum Auftreten von Rissen.
3. Bitte stellen Sie den Fahrradtrainer in den Innenbereich und halten Sie ihn trocken, um Schäden durch Feuchtigkeit zu vermeiden.

■ Federal Communications Commission (FCC) Erklärung

Dieses Gerät wurde getestet und als übereinstimmend mit den Richtlinien für ein Gerät der Klasse B gemäß Teil 15 der FCC-Bestimmungen befunden worden. Dieses Gerät erzeugt und verwendet Hochfrequenzenergie und kann diese auch abstrahlen. Dieses Gerät erzeugt, benutzt und strahlt u. U. Hochfrequenz-Energie aus und kann, falls es nicht entsprechend den Anweisungen installiert und benutzt wird, Funkkommunikation stören. Es gibt jedoch keine Garantie dafür, dass diese Störungen in einer bestimmten Installation nicht auftreten. Wenn diese Anlage schädliche Störungen an Radio- oder Fernsehempfang verursacht, die durch Ein- und Ausschalten des Gerätes festgestellt werden können, sollte der Benutzer versuchen, die Störungen durch eine der folgenden Maßnahmen zu beheben:

- Empfangsantenne neu ausrichten oder an einen anderen Ort stellen.
- Abstand zwischen Gerät und Empfänger vergrößern.
- Gerät an eine Steckdose auf einem anderen Stromkreis als dem des Empfängers anschließen.
- Wenden Sie sich an Ihren Fachhändler oder einen erfahrenen Radio- und Fernsichttechniker für Hilfe.
(Abschnitt 15.21)

ACHTUNG:

Änderungen oder Modifikationen, die nicht ausdrücklich vom Hersteller dieses Geräts genehmigt wurden, können dazu führen, dass der Benutzer die Berechtigung zum Betrieb des Geräts verliert.

■ Xplova Eingeschränkte Produktgarantie

Diese eingeschränkte Produktgarantie gilt für Xplova Produkte einschließlich aller Zubehörteile, die in der Originalverpackung von Xplova enthalten sind. Xplova garantiert, dass die von seinen autorisierten Vertriebshändlern und Einzelhändlern vertriebenen Produkte die geltenden Produktspezifikationen erfüllen und während der eingeschränkten Produktgarantiezeit von **einem Jahr** ab dem ursprünglichen Kaufdatum frei von Material- und Verarbeitungsfehlern sind, wenn die Produkte

gemäß dem Benutzerhandbuch und anderen Unterlagen, die dem Käufer zum Zeitpunkt des Kaufs zur Verfügung gestellt wurden, verwendet und gewartet werden. Diese eingeschränkte Produktgarantie unterliegt den folgenden Bedingungen:

1. Um Garantieleistungen in Anspruch nehmen zu können, ist ein Kaufnachweis, z.B. das Original oder eine Kopie des Kaufbelegs des ursprünglichen Händlers, erforderlich.
2. Diese eingeschränkte Produktgarantie ist nur in dem Land/der Region gültig und durchsetzbar, in dem/der das Produkt verkauft wird.
3. Im Rahmen dieser eingeschränkten Produktgarantie steht Xplova nach eigenem Ermessen die Option zur Verfügung, das defekte Produkt während der eingeschränkten Produktgarantiezeit entweder zu reparieren oder zu ersetzen. Xplova ersetzt keine fehlenden Komponenten in Geräten, die über Online-Auktionen erworben wurden.
4. Um den Garantieservice in Anspruch zu nehmen, wenden Sie sich bitte an Ihren örtlichen Xplova Vertragshändler oder an Xplova, um Versandanweisungen und eine RMA-Nummer zu erhalten.
5. Diese eingeschränkte Produktgarantie deckt die Kosten für die Inspektion und Reparatur des Produkts während der eingeschränkten Produktgarantiezeit. Das fehlerhafte Produkt wird vom Käufer auf eigene Kosten zusammen mit dem Kaufbeleg und der RMA-Nummer an die dafür vorgesehenen Stellen gesendet.
6. Xplova sendet das reparierte oder ausgetauschte Produkt in einwandfreiem Zustand zur Abholung durch den Kunden an die Ablagestelle zurück. Alle ersetzten fehlerhaften Produkte oder Komponenten gehen in das Eigentum von Xplova über. Wenn Xplova das Produkt repariert oder ersetzt, bleibt das reparierte oder ersetzte Produkt für die verbleibende Zeit der ursprünglichen Garantiezeit oder für drei (3) Monate ab dem Datum der Reparatur oder des Ersatzes, je nachdem, welcher Zeitraum länger ist, weiterhin garantiert.
7. Bevor Sie Geräte zum Service zurücksenden, sollten Sie sicherstellen, dass Sie Daten sichern und vertrauliche, geschützte oder persönliche Informationen vom Produkt entfernen. Xplova haftet nicht für die Beschädigung oder den Verlust von Daten.
8. Xplova behält sich das Recht vor, die Allgemeinen Geschäftsbedingungen jederzeit und ohne vorherige Ankündigung auf der unten angegebenen Webseite zu ergänzen, zu löschen oder zu ändern.
9. **DIESE EINGESCHRÄNKTE GARANTIE GILT NICHT, WENN DER SCHADEN DURCH EINE DER FOLGENDEN URSACHEN VERURSACHT WURDE:**
 - A. Die Seriennummer des Produkts wurde entfernt, gelöscht, entstellt, verunstaltet, verändert oder ist unleserlich.
 - B. Der Schaden resultiert aus der Verwendung des Produkts auf eine andere als die normale und übliche Art und Weise.
 - C. Verschlechterung des Produkts durch normale Abnutzung.
 - D. Der Schaden entsteht durch unsachgemäße Installation, nicht autorisierte Reparaturen, Änderungen oder Modifikationen an diesem Produkt durch Dritte, die nicht von Xplova oder dessen Beauftragten stammen.
 - E. Der Schaden entsteht durch den Betrieb mit Komponenten oder Zubehör, die nicht offiziell von Xplova autorisiert oder geliefert wurden, oder durch die Verwendung für einen anderen als den vorgesehenen Zweck.

F. Der Schaden ist auf ungewöhnlich korrosive Bedingungen oder den Betrieb bei extremer Hitze oder Feuchtigkeit zurückzuführen.

10. XPLOVA HAFTET NICHT FÜR ZUFÄLLIGE VERLUSTE ODER FOLGESCHÄDEN JEDLICHER ART, EINSCHLIESSLICH, ABER NICHT BESCHRÄNKT AUF ENTGANGENE GEWINNE ODER KOMMERZIELLE VERLUSTE, SOWEIT DIESE VERLUSTE ODER SCHÄDEN GESETZLICH AUSGESCHLOSSEN WERDEN KÖNNEN.

11. Diese eingeschränkte Produktgarantie beeinflusst nicht die gesetzlichen Rechte des Kunden in der Rechtsprechung des Landes, in der das Produkt gekauft wurde. Diese Rechte bleiben geschützt. In einigen Ländern ist der Ausschluss oder die Beschränkung von zufälligen oder Folgeschäden oder die Beschränkung der stillschweigenden Garantien nicht zulässig. In diesen Fällen gilt die vorstehende Beschränkung der Ausschlüsse möglicherweise nicht für diese Kunden.

Garantieleistungen:

1. Bei normalen Einsatzbedingungen werden das Hauptgerät und die Komponenten des Produkts ein Jahr lang kostenlos nach dem Verkauf gewartet.
2. Bitte legen Sie bei der Inanspruchnahme einer Serviceleistung den Originalkaufbeleg oder die Quittung mit dieser Produktgarantie vor. Es kann eine Servicegebühr gemäß dieser Produktgarantie erhoben werden. Bitte beachten Sie, dass die Dauer der eingeschränkten Produktgarantie, die Verfügbarkeit von Serviceleistungen und die Reaktionszeiten von Land zu Land unterschiedlich sein können und dass möglicherweise eine Registrierung im Land des Kaufs erforderlich ist. Wenn Sie Unterstützung in Bezug auf die Garantiebedingungen oder andere Anfragen benötigen, wenden Sie sich bitte an den ursprünglichen Einzelhändler oder an Xplova.

Webseite: <https://www.xplova.com>

TABLE DES MATIÈRES

| | |
|------------------------------------------------------------------------|-----------|
| Connaître votre NOZA ONE | 1 |
| Contenu de l'emballage | 1 |
| Apparence du produit | 2 |
| Instructions de l'assemblage | 3 |
| Avis sur les instructions de l'assemblage | 3 |
| Assemblage du Xplova NOZA ONE | 4 |
| Monter votre vélo | 7 |
| Descriptions des témoins | 8 |
| GDR de jeu de cyclisme | 9 |
| Programme d'entraînement et téléchargement des données cyclistes | 9 |
| Plus des fonctions incroyables | 9 |
| Caractéristiques | 10 |
| Précautions et règlements sur la sécurité | 11 |
| Précautions de sécurité avant utilisation | 11 |
| Avis | 11 |
| Avertissement | 12 |
| Maintenance et entretien | 12 |
| Déclaration de la Federal Communications Commission (FCC) | 12 |
| Politique de garantie limitée des produits Xplova | 13 |

CONNAÎTRE VOTRE NOZA ONE

■ Contenu de l'emballage

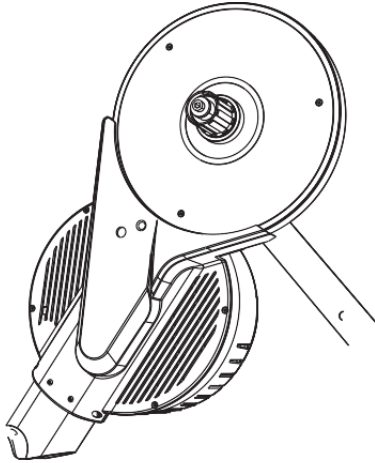

Unité principale du vélo stationnaire
Xplova NOZA ONE

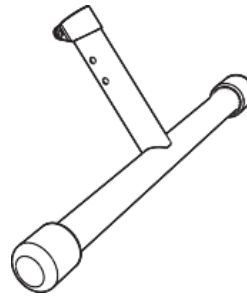

Tube inférieur
avant (les boulons
et les écrous sont
inclus dedans)

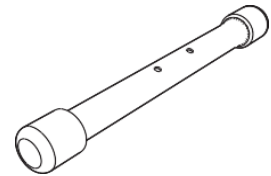

Tube inférieur
arrière

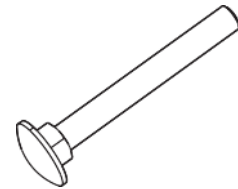

Boulon du tube
inférieur arrière x2

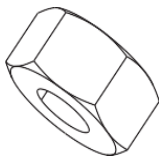

Écrou du tube
inférieur arrière x2

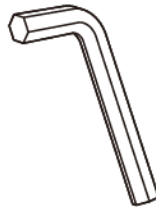

Clé inférieure
avant

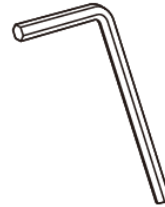

Clé pour les
boulons du
couvercle de
volant/cassette
(hexagonale 2mm)



Rondelle de
volant/cassette



Cache-boulon
décoratif x2

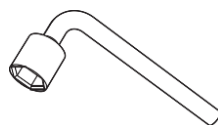

Clé inférieure
arrière



Couvercle de
volant/cassette

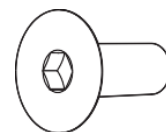

Boulon du
couvercle de
volant/cassette x2

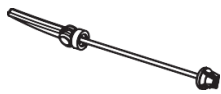

Kit de libération
rapide



Adaptateurs pour
DR et axe
traversant

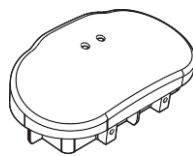

Module du contrôle

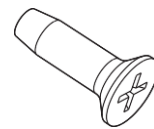

Vis du module du
contrôle x2

Avis : Les accessoires peuvent varier selon le pays ou la région.

■ Apparence du produit

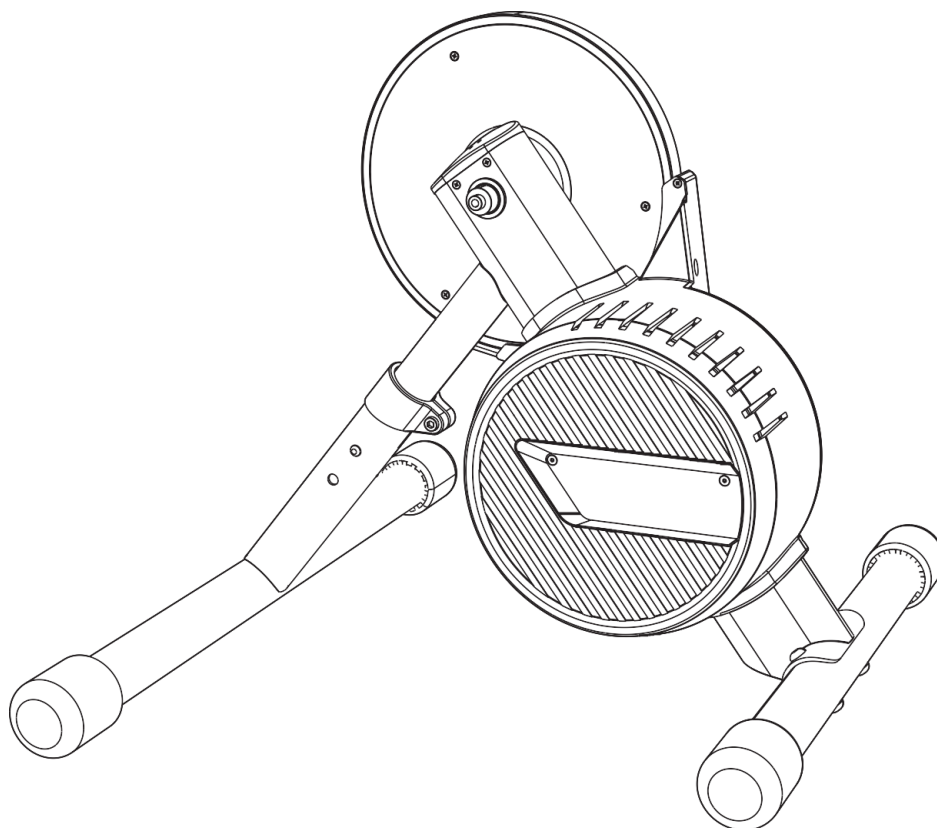

INSTRUCTIONS DE L'ASSEMBLAGE

■ Avis sur les instructions de l'assemblage

Installation du tube inférieur avant

Installez selon la direction indiquée sur la figure, appuyez sur le bouton à ressort pendant l'installation, et tournez légèrement le tube inférieur avant pour que la boucle du ressort passe par n'importe quel trou du tube inférieur avant. Ensuite, serrez les boulons et le tube inférieur avant peut être installé.

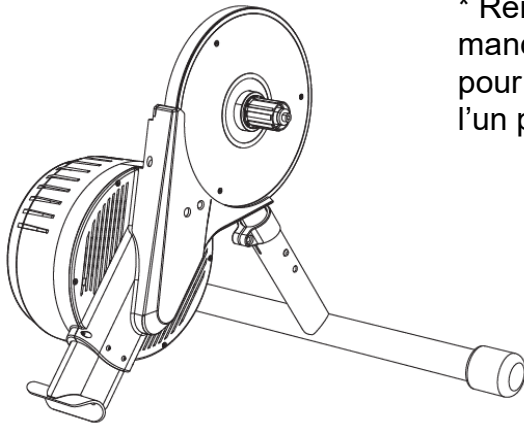

* Remarque : 1. La partie marquée en rouge est un manchon de tuyau en plastique, qui est installé pour empêcher aux tuyaux métalliques de tourner l'un par rapport à l'autre, veuillez ne pas le jeter.

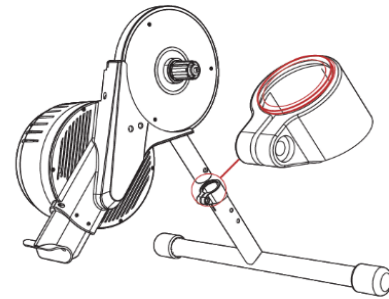

* Remarque : 2. La hauteur du vélo stationnaire peut être réglée grâce au bouton à ressort et à l'installation des deux trous sur le tube inférieur avant pour s'adapter aux différents modèles d'entraînement. La catégorie d'adaptation est présentée dans la

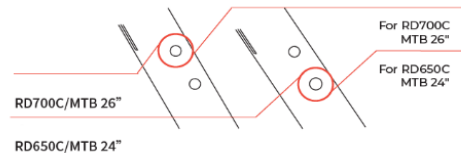

Installation du couvercle de volant/cassette

Après avoir retiré le matériau de remplissage du couvercle de volant/cassette, serrez d'abord le couvercle de volant/cassette sur le volant, puis bloquez les deux vis, comme indiqué sur la figure.

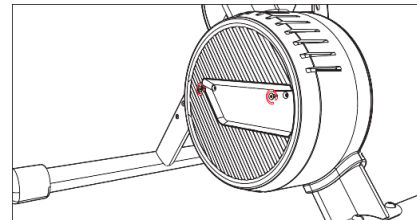
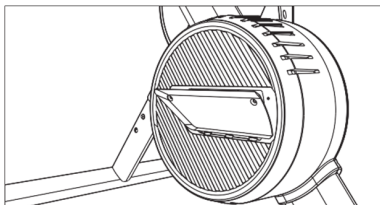

* Remarque : 1. Le couvercle du volant joue un rôle dans la protection de la machine, la sécurité personnelle et l'esthétique, veuillez vous assurer de l'installer en place !

* Remarque : 2. Pour des méthodes d'installation détaillées, veuillez consulter les chapitres spécifiques.

■ Assemblage du Xplova NOZA ONE

1. Ouvrez le carton d'emballage, retirez le couvercle supérieur en polystyrène et retirez les outils d'installation et les accessoires du sac d'accessoires.

- Pour l'installation du tube inférieur avant, utilisez :
 - Clé inférieure avant
- Pour l'installation du tube inférieur arrière :
 - Boulon du tube inférieur arrière x2
 - Écrou du tube inférieur arrière x2
 - Cache-boulon décoratif x2
 - Clé inférieure arrière
- Pour l'installation du couvercle de volant/cassette :
 - Couvercle de volant/cassette
 - Boulon du couvercle de volant/cassette x2
 - Clé pour les boulons du couvercle de volant/cassette
- Pour l'installation du module de contrôle :
 - Module du contrôle
 - Vis du module du contrôle x2

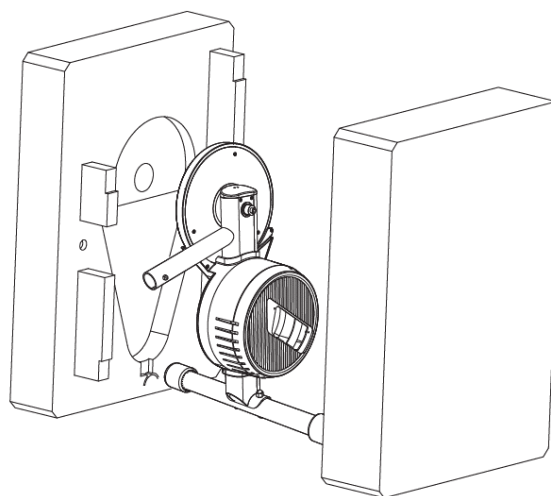

2. Sortez l'unité principale du vélo stationnaire NOZA ONE et le tube inférieur avant du couvercle en polystyrène et installez-les conformément aux illustrations.



Schéma de l'installation complète du tube inférieur avant

ASTUCE : Appuyez sur le bouton à ressort lors de l'installation. Une fois l'installation terminée, assurez-vous que le bouton passe par le trou de positionnement situé sur le pied avant.

3. Placez le pied avant sur le sol comme support pour soulever le vélo stationnaire, insérez les boulons du tube inférieur avant dans les trous du tube inférieur arrière et fixez-le fermement à l'unité principale de l'unité principale du vélo stationnaire. Utilisez ensuite la clé inférieure arrière pour visser l'écrou du tube inférieur arrière, puis installez le cache-boulon décoratif.

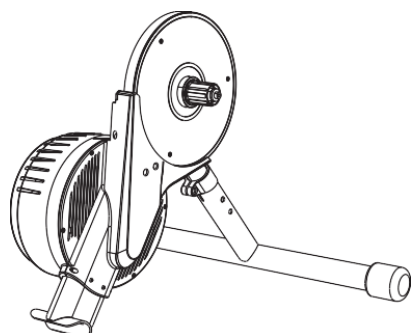
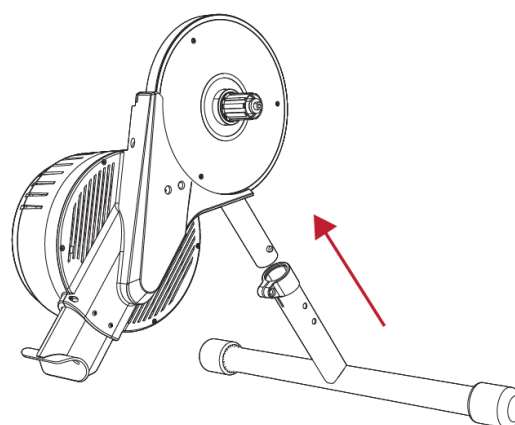
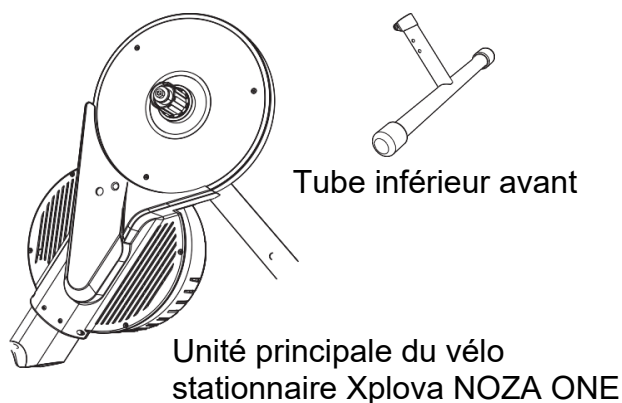
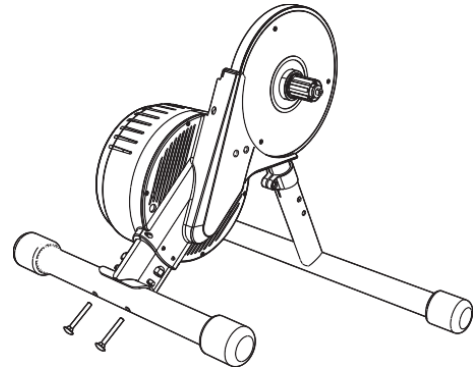

4. Serrez les boulons dans le sens indiqué sur l'illustration, puis vissez le tube inférieur avant. (Les boulons et les écrous sont inclus dans le tube inférieur avant)

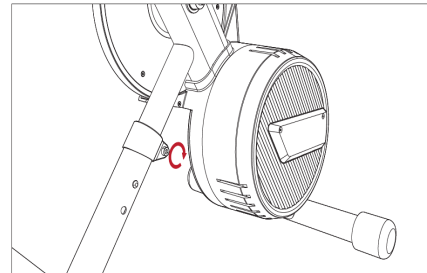

5. Après avoir retiré le matériau de remplissage du couvercle de volant/cassette, placez le couvercle de volant/cassette dans le sens indiqué sur la figure ci-dessous et serrez-le, utilisez la clé de couvercle du volant/cassette pour serrer les deux boulons de couvercle du volant/cassette.

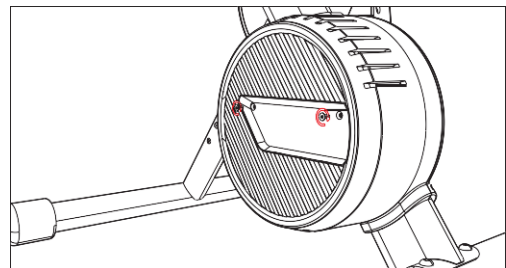
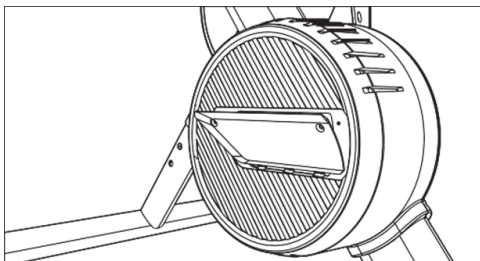

6. Installez la batterie selon le schéma suivant :

6.1. Sortez le module de contrôle du sac d'accessoires et mettez-y deux piles AAA/LR03.

6.2. Placez le module de commande dans le montant principal en suivant la direction indiquée sur la figure.

6.3. Utilisez un tournevis pour serrer les vis du module de contrôle afin de terminer l'installation des piles.

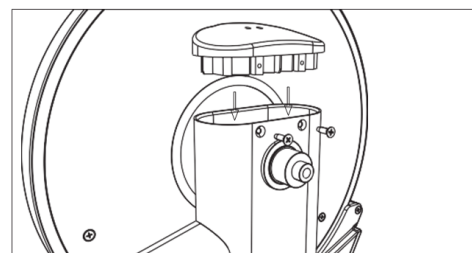

Attention :

Les batteries sèches jetées doivent être éliminées, n'essayez pas de les démonter. Veuillez retirer la batterie si vous ne l'utilisez pas pendant une longue période afin d'éviter d'endommager l'équipement en raison d'une fuite de la batterie.

7. Installez manuellement le volant/cassette (vendu séparément) dans le corps de la cassette et utilisez l'écrou de la cassette pour le fixer sur le corps de la cassette, et verrouillez la cassette pour l'empêcher de se desserrer.

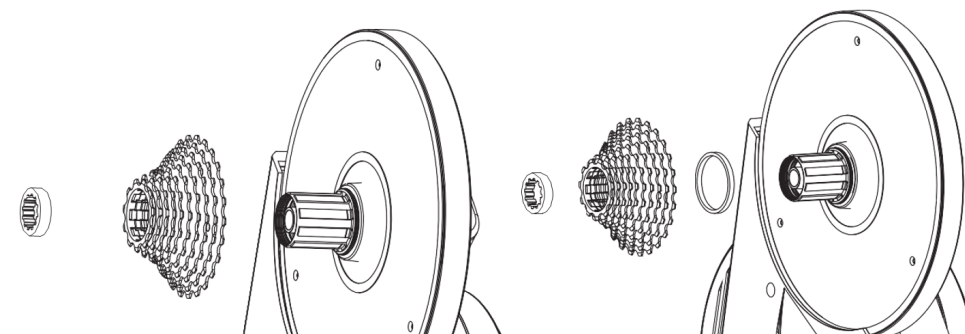

Attention :

Le corps de la cassette du vélo stationnaire NOZA ONE est compatible avec les cassettes Shimano et SRAM, une cassette 11 vitesses peut être installée directement. Si vous utilisez une cassette qui n'a pas 11 vitesses, installez d'abord la rondelle de la cassette sur la partie inférieure du corps de la cassette avant d'installer la cassette.

■ Monter votre vélo

Placez la chaîne de votre vélo sur le plus petit pignon de la cassette, puis retirez la roue arrière. Alignez la chaîne du vélo avec le plus petit pignon de la cassette du NOZA ONE, puis mettez-la sur la chaîne et montez le vélo sur l'essieu du NOZA ONE pour que le vélo soit dans une position adaptée à la conduite.

Veillez utiliser le kit de dégagement rapide du vélo correctement et avec précaution. Lorsque l'arc du bras rotatif du kit de dégagement rapide est tourné vers l'extérieur, cela signifie que le kit est dans un état relâché. Faites tourner le bras rotatif du kit dans le sens horaire pour serrer le kit de dégagement rapide. Le bras rotatif du kit de dégagement rapide doit être placé de l'autre côté du corps de la cassette du NOZA ONE.

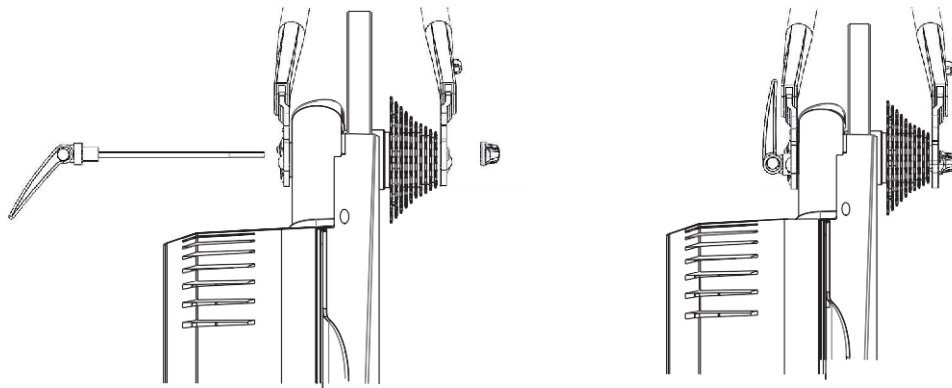

Veillez consulter l'illustration suivante pour l'installation du vélo à axe traversant. Insérez l'axe traversant de l'autre côté de la cassette et serrez-le.

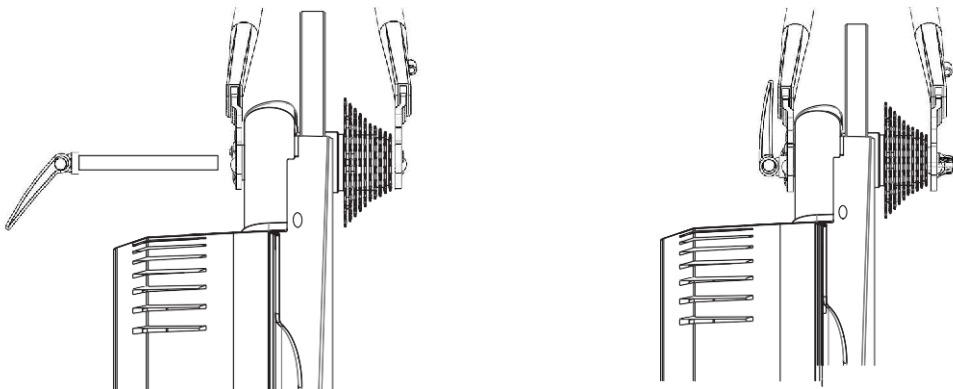

Attention :

1. Veuillez serrer fermement le levier de dégagement rapide et l'axe traversant pour éviter tout dommage aux biens ou toute blessure. Si vous ne pouvez pas serrer le levier de dégagement rapide et l'axe traversant, veuillez contacter votre revendeur ou le service client de Xplova. Veuillez NE PAS essayer d'utiliser le NOZA ONE dans cette situation.
2. Lors du montage du vélo, veuillez lever sa roue avant et appuyez sur le cadre pour que le vélo soit fermement monté sur le NOZA ONE.

■ Descriptions des témoins

Le NOZA ONE dispose de deux voyants, l'un indiquant l'état du système, l'autre l'état de la communication. Voir l'illustration pour l'emplacement des deux voyants :

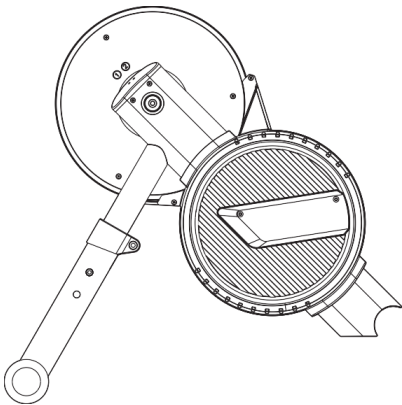
|  | Catégories | Type de voyant |
|-----------------------------------------------------------------------------------|------------------------------------------------------------------------------------------------------------------------------|-----------------------------------------------------------------|
| | Batterie épuisée | Voyant du système éteint. |
| | Vélo stationnaire en mode veille | |
| | Mode de faible consommation d'énergie | |
| | Statut de fonctionnement | Non connecté --- Le voyant de communication clignote lentement. |
| | | Connecté --- Le voyant de communication est toujours allumé. |
| Batterie faible | Le voyant du système clignote toutes les 10 secondes. | |
| Ralentissement | Clignotement alterné de la lumière rouge et de la lumière bleue. La lumière bleue s'allume toujours après le ralentissement. | |

■ GDR de jeu de cyclisme

1. Vous pouvez télécharger certains des logiciels d'entraînement pour jeux de cyclisme sur PC/MAC ou Smartphone. Voici quelques jeux principaux :

- ZWIFT : www.zwift.com
- Rouvy : rouvy.com
- Onelap : www.onelap.cn



2. Installez les jeux et configurez la connexion à NOZA ONE. Le NOZA ONE n'affiche que les données de puissance et de vitesse.
3. Une fois que vous montez le vélo, vous êtes prêt à commencer l'expérience d'entraînement.



■ Programme d'entraînement et téléchargement des données cyclistes

Utilisez l'appli Xplova Workout Plus pour contrôler le NOZA ONE et utiliser plusieurs programmes d'entraînement.

Si vous souhaitez effectuer une analyse plus détaillée, vous pouvez utiliser l'appli Xplova Workout Plus pour transférer sur le site Web à des fins d'analyse.

■ Plus des fonctions incroyables

Si vous voulez utiliser toutes les fonctions du NOZA ONE, nous vous recommandons d'installer l'application Xplova Workout Plus sur votre Smartphone. L'appli Xplova Workout Plus vous permet de :

- Afficher/stocker les dossiers d'entraînement
- Transférez les enregistrements sur différentes plateformes (telles que Xplova, Strava, TrainingPeak, etc.)

Accédez à Google Play ou à l'App Store pour rechercher Xplova Workout Plus afin de télécharger et d'installer l'appli. Si vous voulez mieux comprendre le produit, rendez-vous sur notre site officiel www.xplova.com et téléchargez le manuel d'utilisation.

■ Caractéristiques

| | |
|--------------------------------|----------------------------------------------------------------------------------------------------------------|
| Dimensions (installé) | 600 x 490 x 450 mm |
| Poids total (non emballé) | 12,5 kg (sans l'emballage) |
| Poids du volant | 5,3 kg |
| Niveau sonore | 58 dB (à 30 km/h) |
| Puissance max. en sortie | 800 W (à 58 km/h) |
| Inclinaison max. simulée | 2% (@70 kg) |
| Précision | ±3% |
| Entraînement | La cassette doit être achetée séparément Compatible avec les cassettes Shimano & SRAM 8/9/10/11 vitesses |
| Connectivité | ANT+, Bluetooth Smart |
| Mise à niveau du micrologiciel | Oui |
| Dimensions de la boîte | 700 x 485 x 270 mm |

PRÉCAUTIONS ET RÈGLEMENTS SUR LA SÉCURITÉ

■ Précautions de sécurité avant utilisation

1. Lorsque le vélo stationnaire est actif, veuillez ne pas le toucher et gardez à l'écart les non-utilisateurs, les animaux ou les objets pour éviter tout danger.
2. Consultez votre coach avant de commencer tout programme d'entraînement.
3. Veuillez NE PAS mettre vos mains ou tout objet près des pièces en rotation du Xplova NOZA ONE.
4. Le volant ou la cassette du Xplova NOZA ONE peut chauffer après une utilisation prolongée. Veuillez NE PAS toucher le volant ou la cassette dans un court laps de temps.
5. Veuillez NE PAS essayer de démonter le vélo lorsque la cassette est en mouvement.
6. Lorsque vous utilisez le Xplova NOZA ONE, gardez vos enfants et animaux domestiques à l'écart pour éviter les blessures.
7. Le Xplova NOZA ONE ne peut être installé et utilisé que sur un sol ferme et plat.
8. Lorsque l'entraînement est en cours, veuillez conduire en toute sécurité.
9. Tenez à l'écart de l'eau.
10. Avant de vous entraîner, vérifiez si le vélo est correctement fixé au Xplova NOZA ONE.
11. Le Xplova NOZA ONE ne peut être utilisé qu'après son assemblage complet.
12. Lors de l'utilisation du Xplova NOZA ONE, vous ne pouvez utiliser que des accessoires certifiés par Xplova.

■ Avis

1. Xplova ne saurait être tenu pour responsable de l'utilisation par les utilisateurs de logiciels, d'applications et d'appareils d'autres sociétés qui entraînerait un dysfonctionnement du Xplova NOZA ONE.
2. Comme ANT+™ et Bluetooth s'excluent mutuellement, il est impossible pour le Xplova NOZA ONE d'envoyer des données simultanément via ANT+™ ou Bluetooth. En d'autres termes, lorsqu'un des protocoles est utilisé, le Xplova NOZA ONE arrêtera automatiquement l'autre protocole pour éviter tout risque de problème avec les programmes NOZA ONE.
3. Les appareils radio peuvent provoquer des interférences et peuvent changer ou empêcher complètement le fonctionnement normal du Xplova NOZA ONE. Par conséquent, lors d'un entraînement avec le NOZA ONE, il est conseillé de rester à l'écart des lignes électriques à haute tension, des feux de circulation, des lignes électriques ferroviaires, des bus ou des trains.
4. Lorsque vous n'utilisez pas votre Xplova NOZA ONE, veuillez à ne pas l'exposer à la lumière directe du soleil pendant de longues périodes.

■ Avertissement

Attention ! Xplova ne saurait être tenu responsable des blessures temporaires ou permanentes causées à l'utilisateur par l'utilisation du Xplova NOZA ONE (directement ou indirectement).

■ Maintenance et entretien

1. Lors du nettoyage du vélo stationnaire, veuillez utiliser de l'huile de lubrification neutre. N'utilisez PAS de détergents corrosifs.
2. Ne lustrer PAS la surface du vélo stationnaire et ne percez PAS de trous. Des égratignures ou des trous percés conduiront à l'apparition de fissures.
3. Veuillez placer le vélo stationnaire à l'intérieur et gardez-le au sec pour éviter les dommages dus à l'humidité.

■ Déclaration de la Federal Communications Commission (FCC)

Cet appareil a été testé et reconnu conforme aux normes applicables au matériel informatique de Classe B, en vertu de l'article 15 des Réglementations de la FCC. Ces limites sont conçues pour offrir une protection raisonnable contre les interférences nuisibles dans un environnement résidentiel. Cet appareil génère, utilise et peut diffuser des signaux radioélectriques. En outre, s'il n'est pas installé et employé conformément aux instructions, il peut provoquer des interférences nuisibles aux communications radio. Quoiqu'il en soit, on ne peut pas garantir que des interférences ne se produiront pas dans certaines installations. Si l'appareil est à l'origine de nuisances vis-à-vis de la réception de la radio ou de la télévision, ce que l'on peut déterminer en l'allumant puis en l'éteignant, il est recommandé à l'utilisateur de prendre l'une des mesures suivantes pour tenter de remédier à ces interférences :

- Réorientez ou changez l'antenne réceptrice de place.
- Éloignez l'appareil du récepteur.
- Branchez l'appareil à une prise appartenant à un circuit différent de celui du récepteur.
- Consultez le fournisseur ou un technicien radiotélévision expérimenté.
(Section 15.21)

ATTENTION :

Toutes transformations et modifications non expressément approuvées par le détenteur de cet appareil pourraient faire perdre à l'utilisateur son droit d'utiliser cet équipement.

■ Politique de garantie limitée des produits Xplova

Cette garantie limitée s'applique aux produits Xplova, y compris tous les accessoires contenus dans la boîte cadeau d'origine de Xplova. Xplova garantit que les produits de ses distributeurs et revendeurs agréés seront conformes aux spécifications du produit et seront exempts de tous défauts matériels et de fabrication pendant la période de garantie limitée du produit, **un an** à compter de la date d'achat, si les produits sont utilisés et entretenus conformément au manuel d'utilisation et aux autres documents fournis à l'acheteur au moment de l'achat. Cette garantie limitée de produit est soumise aux termes et conditions suivants :

1. Pour obtenir le service de garantie, une preuve d'achat, un original ou une copie du reçu de vente du détaillant d'origine est requis.
2. Cette garantie limitée de produit est seulement valide et exécutoire dans le pays/ la région où le produit est vendu.
3. Cette garantie limitée du produit est à la seule option de Xplova pour réparer ou remplacer le produit défectueux pendant la période de garantie de produit limitée. Xplova ne remplacera pas les composants manquants d'un emballage acheté via des enchères en ligne.
4. Pour obtenir un service de garantie, contactez votre revendeur Xplova local ou Xplova pour les instructions d'expédition et un numéro RMA.
5. Cette garantie limitée couvre les frais d'inspection et de réparation du produit pendant la période de garantie limitée du produit. Le produit défectueux doit être livré par l'acheteur à ses propres frais aux locaux désignés avec la preuve d'achat et le numéro RMA.
6. Xplova renverra le produit réparé ou remplacé à la zone de dépôt pour que le client le récupère en bon état de fonctionnement. Tous les produits ou composants défectueux remplacés deviendront la propriété de Xplova. Si Xplova répare ou remplace le produit, le produit réparé ou remplacé doit continuer à être garanti pendant la période restante de la période de garantie initiale ou pendant trois (3) mois à compter de la date de réparation ou de remplacement, selon la période la plus longue.
7. Avant de renvoyer une unité pour réparation, assurez-vous de sauvegarder les données et de supprimer toute information confidentielle, propriétaire ou personnelle du Produit. Xplova n'est pas responsable des dommages ou de la perte de données.
8. Xplova se réserve le droit d'ajouter, de supprimer ou de modifier les termes et conditions à tout moment sans préavis sur son site Web indiqué ci-dessous.
9. **CETTE GARANTIE LIMITÉE NE S'APPLIQUE PAS SI LES DOMMAGES ONT ÉTÉ CAUSÉS PAR UNE DES RAISONS SUIVANTES :**
 - A. Le numéro de série du produit a été supprimé, effacé, modifié, altéré ou est illisible.
 - B. Les dommages résultent de l'utilisation du produit d'une manière autre que sa manière normale et habituelle.
 - C. Détérioration du produit due à l'usure normale.
 - D. Les dommages résultent d'une installation incorrecte, d'une réparation non autorisée, d'une altération ou d'une modification de ce produit par des tiers autres que Xplova ou son représentant.

E. Les dommages résultent de l'utilisation de composants ou d'accessoires non autorisés ou fournis par Xplova ou utilisés à d'autres fins que celles prévues.

F. Les dommages résultent d'une exposition à des conditions anormalement corrosives ou d'un fonctionnement avec une chaleur ou une humidité extrême.

10. XPLOVA NE SERA PAS RESPONSABLE DES PERTES OU DOMMAGES ACCESSOIRES OU CONSÉCUTIFS DE TOUTE NATURE, Y COMPRIS, MAIS SANS S'Y LIMITER, LES PERTES DE PROFITS OU LES PERTES COMMERCIALES, DANS LA MESURE OÙ CES PERTES OU DOMMAGES PEUVENT ÊTRE REJETÉS PAR LA LOI.

11. Cette garantie limitée du produit n'affecte pas les droits statutaires du client dans cadre de la loi spécifique au pays d'achat, ces droits restent protégés. Certains pays n'autorisent pas l'exclusion ou la limitation des pertes ou dommages accessoires ou consécutifs, ou la limitation des garanties implicites, dans ces circonstances, la limitation des exclusions précédente peut ne pas s'appliquer à ces clients.

Couverture de la garantie :

1. Dans des conditions normales d'utilisation, l'unité principale et les composants du produit bénéficient gratuitement d'un an de services de service après-vente.
2. Veuillez présenter l'autorisation d'achat ou le reçu d'origine avec cette garantie produit lors de la demande de service. Des frais de service peuvent être facturés conformément à la présente garantie produit. Veuillez noter que la période de garantie limitée du produit, la disponibilité du service et les délais de réponse peuvent varier d'un pays à l'autre et peuvent également être soumis à une obligation d'enregistrement dans le pays d'achat. Si vous avez besoin d'aide concernant les conditions de garantie, ou pour toute autre question, veuillez contacter le détaillant d'origine ou Xplova.

Site Web : <https://www.xplova.com>

INHOUD

| | |
|--------------------------------------------------------------|-----------|
| Uw NOZA ONE leren kennen | 1 |
| Pakketinhoud | 1 |
| Productverschijning | 2 |
| Montage-instructies | 3 |
| Notificatie inzake montage-instructies | 3 |
| De Xplova NOZA ONE monteren | 4 |
| De fiets monteren | 7 |
| Beschrijving van de indicator | 8 |
| Fietsgame - snelstartgids | 9 |
| Trainingsprogramma en ritgegevens uploaden | 9 |
| Meer prachtige functies | 9 |
| Specificaties | 10 |
| Veiligheidsmaatregelen en -reguleringen | 11 |
| Veiligheidsmaatregelen voor gebruik | 11 |
| Verklaringen | 11 |
| Disclaimer | 12 |
| Onderhoud en reiniging | 12 |
| Verklaring van de Federale Communicatiecommissie (FCC) | 12 |
| Het beleid inzake beperkte productgarantie van Xplova | 13 |

UW NOZA ONE LEREN KENNEN

■ Pakketinhoud

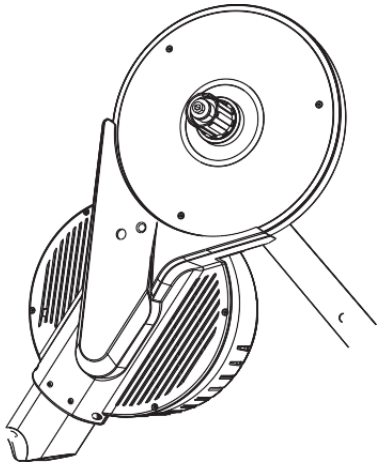

Hoofdeenheid van de Xplova NOZA ONE fietstrainer

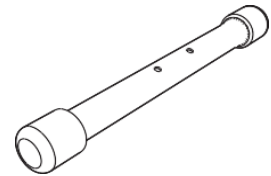

Achterste onderbuis

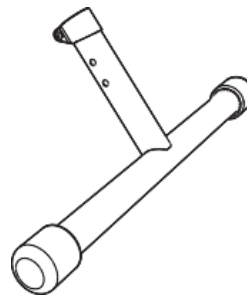

Voorste onderbuis (bout en moer zijn hierbij inbegrepen)

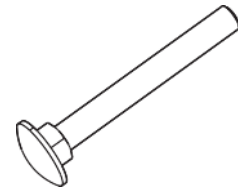

Bout achterste onderbuis x2

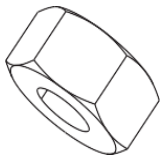

Moer achterste onderbuis x2

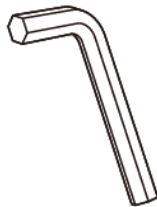

Sleutel voor onder

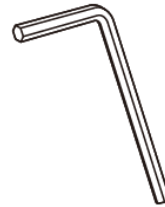

Sleutel bout paneel vliegwiel/cassette (2 mm zeskantig)



Sluitring vliegwiel/cassette

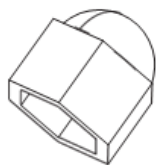

Decoratieve bout-cover x2

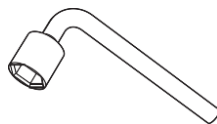

Sleutel achter onder



Paneel vliegwiel/cassette

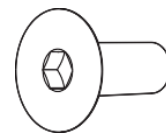

Paneelbout vliegwiel/cassette x2

Uw NOZA ONE leren kennen



Snelspanner



Adapter voor
snelspanner en
steekas

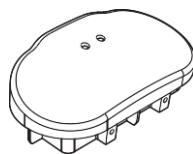

Bedieningsmodule

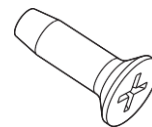

Schroef
bedieningsmodule
x2

Notificatie: accessoires kunnen per land of regio variëren.

■ Productvershijning

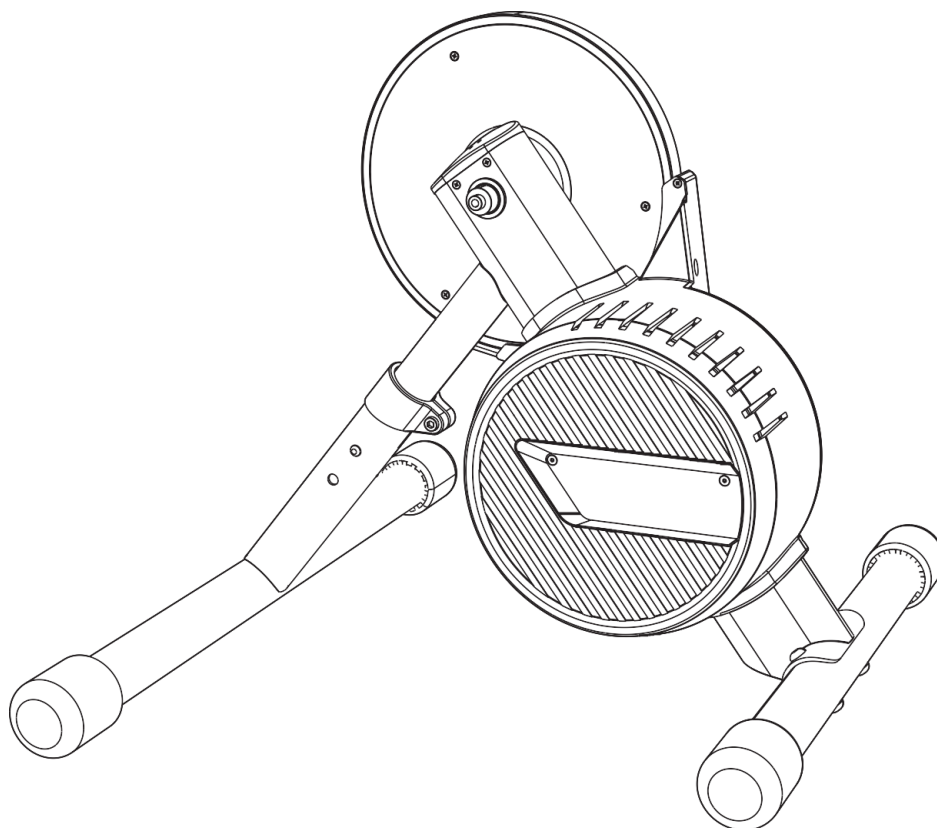

MONTAGE-INSTRUCTIES

■ Notificatie inzake montage-instructies

Installatie voorste onderbuis

Installeer volgens de richting die in de afbeelding wordt getoond, druk tijdens de installatie op de veerknop en draai de voorste onderbuis een beetje om de veerbeugel door een gat in de voorste onderbuis te voeren. Maak de bouten vast en de voorste onderbuis kan worden geïnstalleerd.

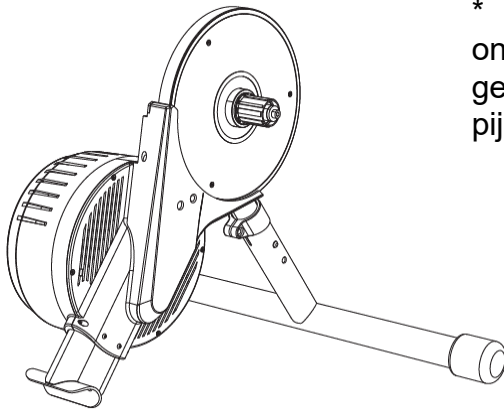

* Opmerking: 1. Het in rood gemarkeerde onderdeel is een plastic buishoes die wordt geïnstalleerd om te voorkomen dat metalen pijpen van elkaar af draaien. Gooi deze niet weg.

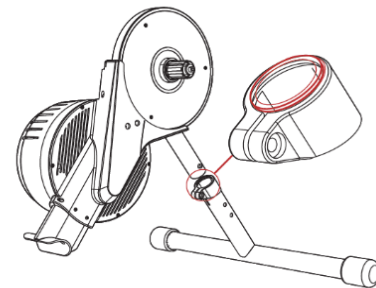

* Opmerking: 2. De hoogte van de trainer kan via de veerknop worden afgesteld en door de installatie van de twee gaten in de voorste onderbuis om verschillende trainingsmodellen aan te passen. De aanpassingscategorie wordt in de afbeelding getoond.

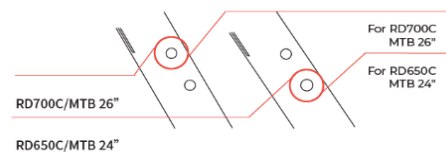

Installatie paneel vliegwiel/cassette

Na het vulmateriaal uit het paneel van het vliegwiel/de cassette te verwijderen, zet u het paneel van het vliegwiel/de cassette en vervolgens vergrendelt u de twee schroeven, zoals wordt getoond in de afbeelding.

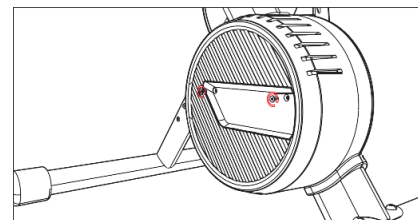
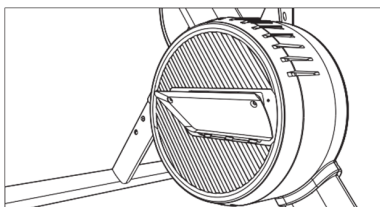

* Opmerking: 1. Het paneel van het vliegwiel speelt een rol in de bescherming van de machine, veiligheid van personeel en het heeft een esthetisch doel. Zorg dat deze op zijn plaats wordt aangebracht!

* Opmerking: 2. Raadpleeg de specifieke hoofdstukken betreffende gedetailleerde installatiemethodes.

■ De Xplova NOZA ONE monteren

1. Open de verpakking, verwijder de piepschuimafdekking en haal het montagegereedschap en de accessoires uit de tas met accessoires.
 - Voor het installeren van de voorste onderbuis gebruikt u:
 - Sleutel voor onder
 - Voor de installatie van de achterste onderbuis:
 - Bout achterste onderbuis x2
 - Moer achterste onderbuis x2
 - Decoratieve bout-cover x2
 - Sleutel achter onder
 - Voor de installatie van het paneel van het vlieg wiel/de cassette:
 - Paneel vlieg wiel/cassette
 - Paneelbout vlieg wiel/cassette x2
 - Sleutel bout paneel vlieg wiel/cassette
 - Voor de installatie van de bedieningsmodule:
 - Bedieningsmodule
 - Schroef bedieningsmodule x2
2. Haal de hoofdeenheid van de NOZA ONE fietstrainer en de voorste onderbuis uit de piepschuimafdekking en monteer de onderdelen, zoals wordt getoond in de afbeeldingen.

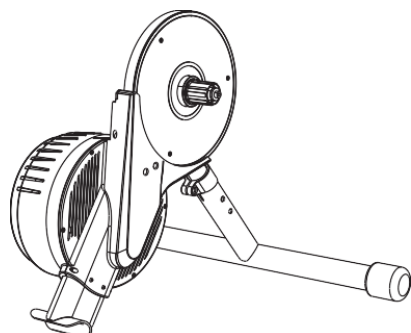
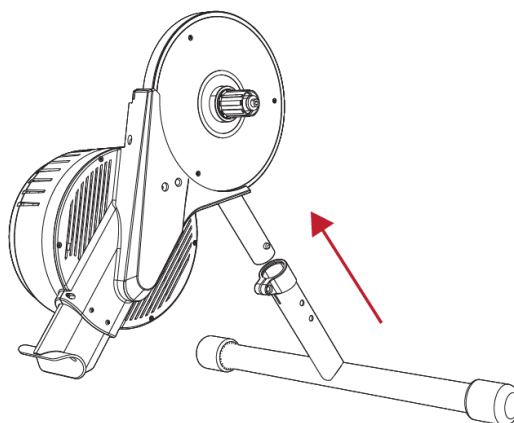
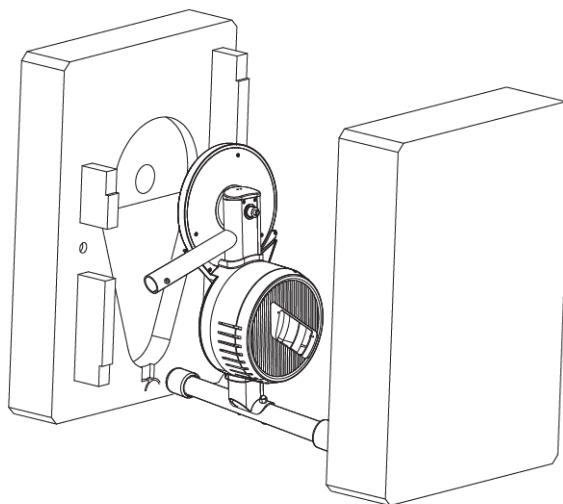

Schema van volledig gemonteerde voorste onderbuis

TIP: druk de veerknop in tijdens het monteren. Als de montage is uitgevoerd, controleert u of de knop door de opening van de voorste voet past.

3. Plaats de voorste voet op de vloer ter ondersteuning bij het optillen van de trainer. Plaats een bout door de gaten op de achterste onderbuis en bevestig deze stevig aan de hoofdeenheid van de trainer. Gebruik vervolgens de sleutel achter onder om de moer van de achterste onderbuis vast te draaien en installeer vervolgens het decoratieve bout-cover.

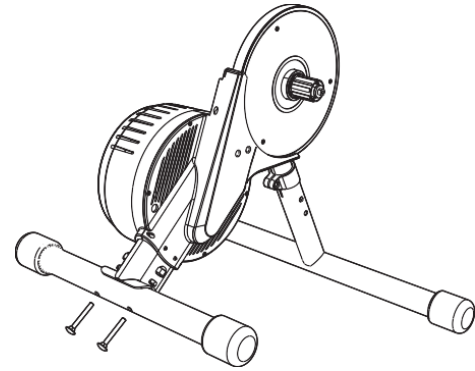

4. Zet de bouten af in de richting volgens de afbeelding en schroef de voorste onderbuis strak vast. (In de voorste onderbuis zijn de bout en moer inbegrepen)

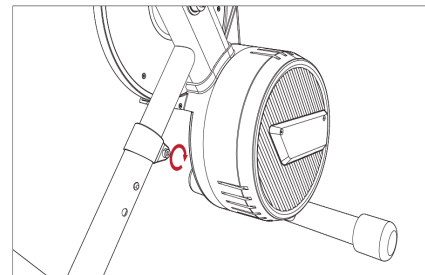

5. Plaats, na verwijdering van het vulmateriaal van het paneel van het vliegwiel/de cassette, dit paneel in de richting die in de onderstaande afbeelding wordt aangegeven en zet deze vast. Gebruik de sleutel voor het paneel van het vliegwiel/de cassette om de bouten van het paneel vast te draaien.

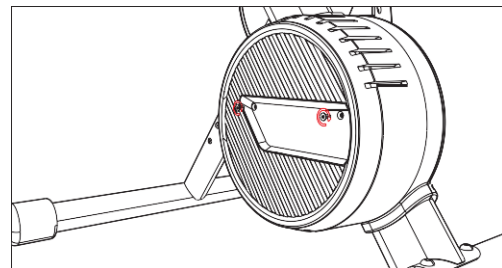
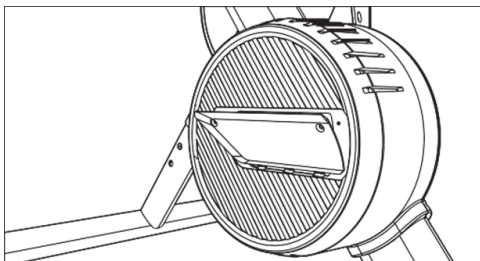

6. Installeer de batterij volgens het volgende schema:

6.1. Haal de bedieningsmodule uit de tas voor accessoires en plaats twee AAA-batterijen erin.

6.2. Plaats de bedieningsmodule in de hoofdbalk volgens de richting die wordt getoond in de afbeelding.

6.3. Gebruik een schroevendraaier om de schroeven van de bedieningsmodule vast te maken om de installatie van de batterijen te voltooien.

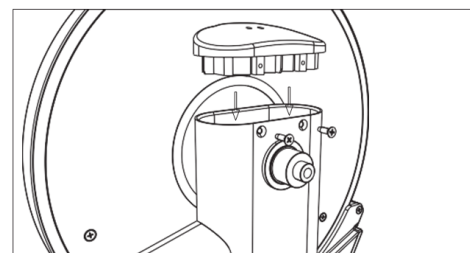

Let op:

Verwijderde lege batterijen moeten op tijd worden afgevoerd. Probeer ze niet te demonteren. Als de batterij voor lange tijd niet wordt gebruikt dient u deze te verwijderen om schade te vermijden aan de apparatuur wegens een lekkende batterij.

7. Installeer het vliegwiel/de cassette (afzonderlijk verkocht) handmatig in de behuizing van de cassette en gebruik de moer van de cassette om deze vast te maken op de behuizing en vergrendel de cassette om te voorkomen dat deze los raakt.

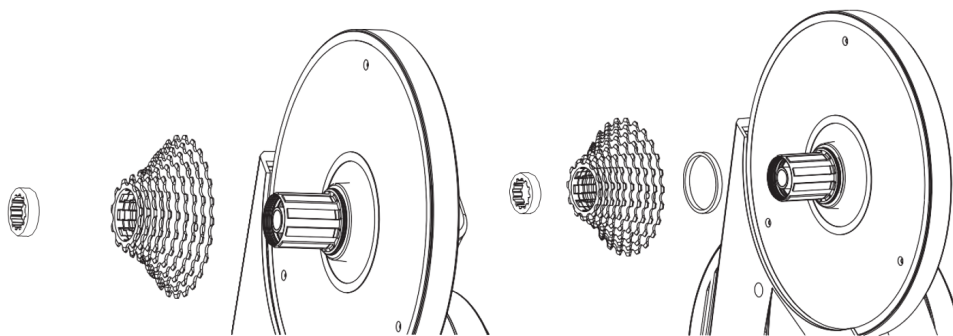

Let op:

De behuizing van de cassette van de NOZA ONE-fietstrainer is compatibel met de Shimano- en SRAM-cassette. Deze cassette met 11 versnellingen kan rechtstreeks worden geïnstalleerd. Als u een cassette met een ander aantal versnellingen gebruikt, plaatst u voordat u de cassette installeert, eerst de sluitring van de cassette aan de onderzijde van de behuizing van de cassette.

■ De fiets monteren

Schakel de ketting op de fiets naar het kleinste tandwiel van de cassette en verwijder vervolgens het achterwiel. Richt de fietsketting op het kleinste tandwiel van de cassette en plaats de ketting en plaats de fiets op de as van de NOZA ONE zodat de fiets in een geschikte positie komt om te kunnen fietsen.

Wees voorzichtig als u de snelontkoppelingskit van de fiets gebruikt. Als de boog van de draaivleugel van de snelontkoppelingskit naar buiten steekt, betekent dit dat de kit in een vrijgegeven toestand is. Draai de arm van de kit rechtsom om de snelontkoppelingskit vast te draaien. De draai-arm van de snelontkoppelingskit moet aan de tegenoverliggende zijde van de cassette van de NOZA ONE worden geplaatst.

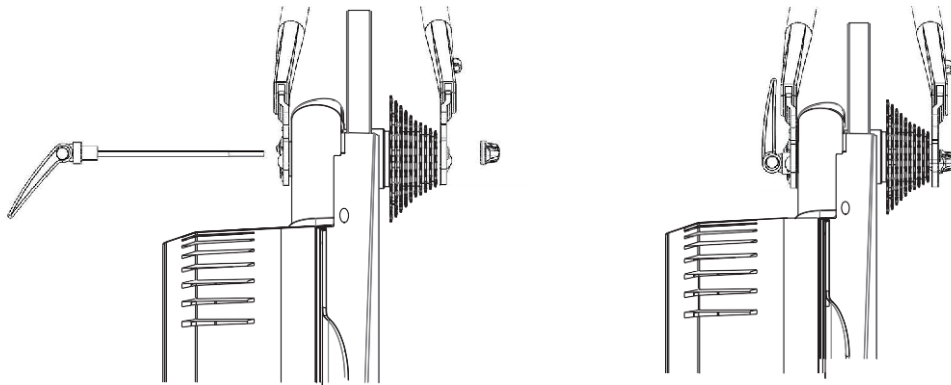

Raadpleeg de volgende afbeelding voor de installatie op een fiets met steekas. Breng de steekas in vanaf de tegenoverliggende zijde van de cassette en draai de as vast.

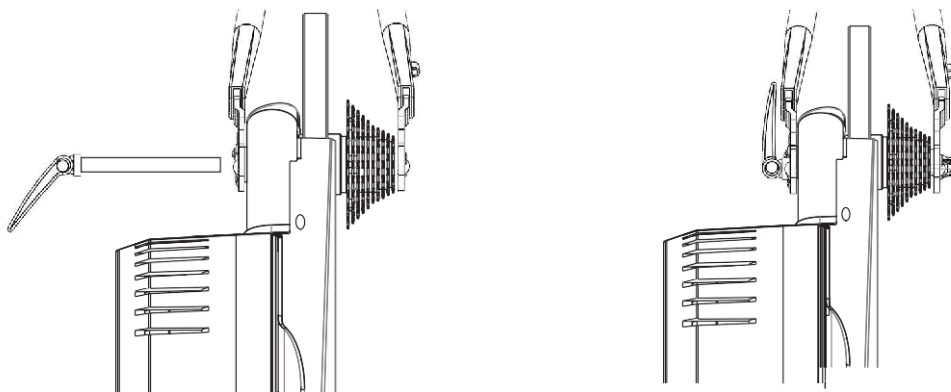

Let op:

1. Draai de snelspanner en de steekas stevig vast zodat geen schade of letsel kan ontstaan. Als u de snelspanner of steekas niet kunt vastdraaien, neemt u contact op met de verkoper of de klantenservice van Xplova. In deze situatie mat u de NOZA ONE NIET gebruiken.
2. Als u de fiets plaatst, tilt u het voorwiel op en drukt u het frame omlaag om de fiets stevig op de NOZA ONE te plaatsen.

■ Beschrijving van de indicator

NOZA ONE heeft twee indicatielampjes. Eentje geeft de systeemstatus aan en de andere geeft de communicatiestatus aan. Zie de afbeelding voor de locaties van de twee indicatielampjes:

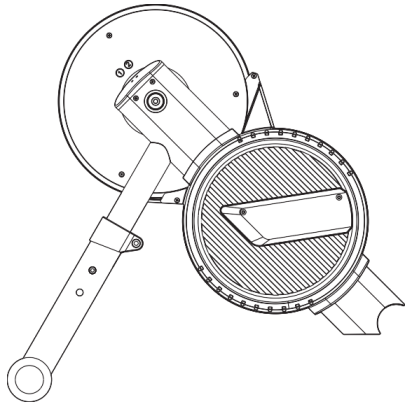
| | | |
|-----------------------------------------------------------------------------------|--------------------------------------------------------------------------------------------------|-------------------------------------------------------------------------|
|  | Categorieën | Type indicatielampje |
| | Accu is leeg | Systeemindicatielampje is uit. |
| | Fietstrainer is in sluimermodus | |
| | Modus voor weinig energieverbruik | |
| | Werkstatus | Niet aangesloten --- Communicatie-indicatielampje knippert langzaam. |
| | | Aangesloten --- Communicatie-indicatielampje brandt altijd. |
| Lege batterij | Systeemindicatielampje knippert elke 10 seconden. | |
| Spin-down | Afwisselend knipperen van rood en blauw lampje. Blauw lampje zal altijd branden na spin-down. | |

■ Fietsgame - snelstartgids

1. Download trainingssoftware in de vorm van een fietsgame naar de pc, MAC of smartphone. Enkele games zijn:

- ZWIFT: www.zwift.com
- Rouvy: rouvy.com
- Onelap: www.onelap.cn



2. Installeer de games en maak verbinding met de NOZA ONE. NOZA ONE zal alleen vermogens- en snelheidsgegevens weergeven.
3. Zodra de fiets is gemonteerd, kunt u de trainingsgame starten.



■ Trainingsprogramma en ritgegevens uploaden

Gebruik de Xplova Workout Plus-app om de NOZA ONE te bedienen en diverse trainingsprogramma's te gebruiken.

Als u een gedetailleerdere analyse wilt uitvoeren, gebruikt u de Xplova Workout Plus-app om uw gegevens voor analyse naar de website te uploaden.

■ Meer prachtige functies

Als u alle functies van de NOZA ONE wilt beleven, raden we aan dat u de Xplova Workout Plus-app op uw smartphone installeert. Met de Xplova Workout Plus-app kunt u het volgende doen:

- trainingsregistraties weergeven/opslaan
- registraties uploaden naar verschillende platforms (zoals Xplova, Strava, TrainingPeak en dergelijke)

Ga naar Google Play of de App Store en zoek "Xplova Workout Plus" om de app te downloaden en installeren. Als u meer informatie wilt over het product, ga dan naar onze officiële website op www.xplova.com en download de gebruikershandleiding.

■ Specificaties

| | |
|----------------------------|----------------------------------------------------------------------------------------------------------------------|
| Afmetingen (geïnstalleerd) | 600 x 490 x 450 mm |
| Totaal gewicht (uitgepakt) | 12,5 kg (exclusief verpakking) |
| Gewicht van vliegwiel | 5,3 kg |
| Geluidsniveau | 58 dB (@30 km/u) |
| Max uitvoervermogen | 800 W (@58 km/u) |
| Max gesimuleerde stijging | 2% (@70 kg) |
| Nauwkeurigheid | ±3% |
| Versnellingen | De cassette dient afzonderlijk te worden aangeschaft Compatibel met Shimano & SRAM 8/9/10/11 versnellingscassette |
| Connectiviteit | ANT+, Bluetooth Smart |
| Firmware upgraden | Ja |
| Afmetingen verpakking | 700 x 485 x 270 mm |

VEILIGHEIDSMATREGELEN EN - REGULERINGEN

■ Veiligheidsmaatregelen voor gebruik

1. Als de fietstrainer is geactiveerd, raakt u deze niet aan en houd mensen die de trainer niet gebruiken, dieren en voorwerpen uit de buurt om gevaarlijke situaties te vermijden.
2. Raadpleeg uw trainer voordat u aan trainingsprogramma's begint.
3. Plaats NOOIT een hand of voorwerp in de buurt van draaiende onderdelen van de Xplova NOZA ONE.
4. Het vliegwiel/de cassette van de Xplova NOZA ONE kan zeer warm worden na langdurig gebruik. Raak het vliegwiel/cassette NIET aan.
5. Demonteer de fiets NIET als de cassette draait.
6. Houd kinderen en huisdieren uit de buurt als u de Xplova NOZA ONE gebruikt om letsel te voorkomen.
7. De Xplova NOZA ONE mag uitsluitend worden geïnstalleerd en gebruikt op een stevige, platte ondergrond.
8. Fiets veilig als u traint.
9. Uit de buurt van water houden.
10. Controleer voor de training of de fiets stevig op de Xplova NOZA ONE is vast gemaakt.
11. De Xplova NOZA ONE kan alleen worden gebruikt als deze volledig is gemonteerd.
12. Als u de Xplova NOZA ONE gebruikt, mag u uitsluitend accessoires gebruiken die door Xplova zijn gecertificeerd.

■ Verklaringen

1. Xplova kan niet aansprakelijk worden gesteld door gebruikers die software, toepassingen en apparaten van andere bedrijven gebruiken wat resulteert in een storing van de Xplova NOZA ONE.
2. Omdat ANT+™ en Bluetooth elkaar wederzijds uitsluiten, is het niet mogelijk dat de Xplova NOZA ONE gelijktijdig gegevens stuurt via ANT+™ en Bluetooth, dus als een van de protocollen wordt gebruikt, stopt de Xplova NOZA ONE automatisch het andere protocol om de mogelijkheid van het onjuist functioneren van NOZA ONE-programma's te vermijden.
3. Radioapparatuur kan storing veroorzaken en ervoor zorgen dat de Xplova NOZA ONE tijdelijk of helemaal niet meer normaal functioneert. Als u traint met de NOZA ONE, wordt geadviseerd dat u uit de buurt blijft van hoogspanningslijnen, verkeerssignalen, bovenleidingen van treinen, bussen of treinen.
4. Als de Xplova NOZA ONE niet wordt gebruikt, zorgt u dat deze niet gedurende langere tijd wordt blootgesteld aan direct zonlicht.

■ Disclaimer

Let op! Xplova kan niet verantwoordelijk worden gehouden voor tijdelijk of permanent letsel van de gebruiker als gevolg van het gebruik van de Xplova NOZA ONE (direct of indirect).

■ Onderhoud en reiniging

1. Gebruik een neutrale smeerolie als u de fietstrainer reinigt. Gebruik NOOIT bijtende schoonmaakmiddelen.
2. U mag NOOIT het oppervlak van de fietstrainer verschroeien of gaten erin boren. Krassen of geboorde gaten leiden tot scheurvorming.
3. Plaats de fietstrainer binnenshuis en houd deze droog om schade door vocht te voorkomen.

■ Verklaring van de Federale Communicatiecommissie (FCC)

Dit apparaat is getest en voldoet aan de voorschriften voor een digitaal apparaat van klasse B conform Deel 15 van de FCC-regels. Deze voorschriften zijn opgesteld om een redelijke bescherming te bieden tegen schadelijke interferentie bij gebruik binnenshuis. Deze apparatuur genereert en gebruikt radiogolven en kan deze uitstralen. Als de apparatuur niet overeenkomstig de instructies wordt geïnstalleerd, kan dit storingen veroorzaken in de ontvangst van radio of televisie. Er kan echter geen garantie worden gegeven dat bepaalde installaties storingsvrij zullen functioneren. U kunt controleren of de apparatuur storing veroorzaakt door deze uit te schakelen. Als de storing stopt, wordt deze waarschijnlijk veroorzaakt door de apparatuur. Veroorzaakt de apparatuur storingen in radio- of televisieontvangst, dan kan de gebruiker de storing proberen te verhelpen door één of meer van de volgende maatregelen te nemen:

- Draai de televisie- of radioantenne totdat de storing stopt.
- Vergroot de afstand tussen de apparatuur en de radio of televisie.
- Sluit de apparatuur aan op een ander circuit dan dat waarop de radio en televisie zijn aangesloten.
- Neem contact op met uw dealer of een ervaren radio-/televisiereparateur voor hulp.
(Paragraaf 15.21)

VOORZICHTIG:

Elke verandering of modificatie die niet nadrukkelijk is goedgekeurd door de begunstigde van dit apparaat, kan de bevoegdheid van de gebruiker om de apparatuur te bedienen, ongeldig verklaren.

■ Het beleid inzake beperkte productgarantie van Xplova

Deze beperkte productgarantie geldt voor de Xplova-producten, inclusief alle accessoires die zijn geleverd, zoals wordt beschreven in de gebruikershandleiding van de originele Xplova-verpakking. Xplova garandeert dat producten van haar erkende distributeurs en detailhandelaren voldoen aan de toepasselijke productspecificaties en vrij zijn van alle materiaal- en fabricagefouten gedurende de beperkte productgarantieperiode, **één jaar** vanaf de datum van oorspronkelijke aankoop, indien de producten worden gebruikt en onderhouden in overeenstemming met de gebruikershandleiding en andere documentatie die aan de koper worden verstrekt op het moment van aankoop. Deze beperkte productgarantie is onderhevig aan de volgende voorwaarden en bepalingen:

1. Om in aanmerking te komen voor garantieservice is een aankoopbewijs (origineel of kopie van de aankoopbon van de oorspronkelijke verkoper) vereist.
2. Deze beperkte productgarantie is alleen geldig en afdwingbaar in landen/regio's waar het product wordt verkocht.
3. Volgens deze beperkte productgarantie kan Xplova naar eigen inzicht het defecte product tijdens de beperkte productgarantieperiode repareren of vervangen. Xplova vervangt geen ontbrekende componenten van verpakkingen die via online veilingen zijn gekocht.
4. Om in aanmerking te komen voor garantieservice neemt u contact op met de plaatselijke door Xplova geautoriseerde verkoper of met Xplova voor instructies over de verzending en voor een RMA-nummer.
5. Deze beperkte productgarantie dekt kosten voor het inspecteren en repareren van het product tijdens de beperkte productgarantieperiode. Het defecte product moet door de koper voor eigen kosten naar de aangegeven locatie worden verzonden, samen met het aankoopbewijs en het RMA-nummer.
6. Xplova zal het product repareren of in goede werktoestand retourneren naar het ophaalpunt waar de klant deze kan ophalen. Alle vervangen beschadigde producten of onderdelen worden het eigendom van Xplova. Als Xplova het product repareert of vervangt, valt het gerepareerde of vervangen product onder de resterende garantieperiode of gedurende (3) maanden vanaf de datum van reparatie of vervanging, de langstdurende geldt.
7. Voordat u een apparaat voor reparatie terugstuurt, moet u een reservekopie maken van de gegevens en alle vertrouwelijke, eigendoms- of persoonlijke informatie van het product verwijderen. Xplova is niet aansprakelijk voor beschadiging of verlies van gegevens.
8. Xplova behoudt het recht om deze voorwaarden en bepalingen op elk moment en zonder voorafgaande kennisgeving aan te vullen, te verwijderen of te wijzigen.
9. **DEZE BEPERKTE GARANTIE IS NIET VAN TOEPASSING ALS DE BESCHADIGING IS VEROORZAAKT DOOR ÉÉN VAN ONDERSTAANDE EN IN DE VOLGENDE SITUATIES:**
 - A. Het serienummer van het product is verwijderd, gewist, beschadigd, aangepast of onleesbaar.
 - B. De schade is als gevolg van het gebruik van het product op een andere wijze dan normaal of gebruikelijk is.
 - C. Defect van het product als gevolg van normale slijtage.

- D. De schade is als gevolg van onjuiste montage, ongeoorloofde reparatie, wijziging of modificatie van het product door derden of andere personen dan die door Xplova daartoe zijn aangewezen.
- E. De schade is als gevolg van het gebruik van componenten of accessoires die niet officieel zijn goedgekeurd of geleverd door Xplova of zijn anders dan bedoeld, gebruikt.
- F. De schade is als gevolg van blootstelling aan buitengewoon corrosieve omstandigheden met extreme hitte of vochtigheid.

10. XPLOVA ZAL NIET AANSPRAKELIJK ZIJN VOOR INCIDENTELE VERLIEZEN OF GEVOLGSCHADE VAN WELKE AARD DAN OOK, MET INBEGRIJ VAN MAAR NIET BEPERKT TOT WINSTDERIVING OF COMMERCIEEL VERLIES, VOOR ZOVER DEZE VERLIEZEN OF SCHADE DOOR DE WET KUNNEN WORDEN UITGESLOTEN.

- 11. Deze beperkte productgarantie heeft geen invloed op de wettelijke rechten van de klant die specifiek zijn voor het land van aankoop, dergelijke rechten blijven beschermd. In sommige landen is de uitsluiting of beperking van incidentele of gevolgschade of schade, of de beperking van de impliciete garanties niet toegestaan; in die omstandigheden is het mogelijk dat de voorgaande beperking van uitsluitingen niet van toepassing is op die klanten.

Garantiedekking:

- 1. Bij normaal gebruik geldt voor de hoofdeenheid en de componenten van het product een gratis after-sales onderhoudsservice van één jaar.
- 2. Gelieve de originele aankoopbon of het ontvangstbewijs samen met deze productgarantie voor te leggen bij het aanvragen van een onderhoudsbeurt. Het servicetarief kan overeenkomstig deze productgarantie in kosten worden gebracht. Houd er rekening mee dat de beperkte productgarantieperiode en de beschikbaarheid van service en responstijden van land tot land kunnen verschillen en dat in het land van aankoop registratie vereist kan zijn. Indien u hulp nodig hebt met betrekking tot garantievoorwaarden of andere vragen hebt, neem dan contact op met de oorspronkelijke winkelier of Xplova.

Website: <https://www.xplova.com>

CONTENIDO

| | |
|-----------------------------------------------------------------------------------------|-----------|
| Conozca su NOZA ONE | 1 |
| Contenido de la caja | 1 |
| Aspecto del producto | 2 |
| Instrucciones de montaje | 3 |
| Aviso de las instrucciones de montaje | 3 |
| Montaje del Xplova NOZA ONE | 4 |
| Montaje de la bicicleta | 7 |
| Descripciones del indicador | 8 |
| Guía de inicio rápido de los juegos de ciclismo | 9 |
| Programa de entrenamiento y carga de los datos del entrenamiento | 9 |
| Más funciones sorprendentes | 9 |
| Especificaciones | 10 |
| Precauciones de seguridad y normativas | 11 |
| Precauciones de seguridad antes del uso | 11 |
| Avisos | 11 |
| Descargo de responsabilidad | 12 |
| Mantenimiento y cuidado | 12 |
| Declaración ante la Comisión Federal de Comunicaciones (FCC) de Estados Unidos | 12 |
| Política de garantía limitada de los productos de Xplova | 13 |

CONOZCA SU NOZA ONE

■ Contenido de la caja

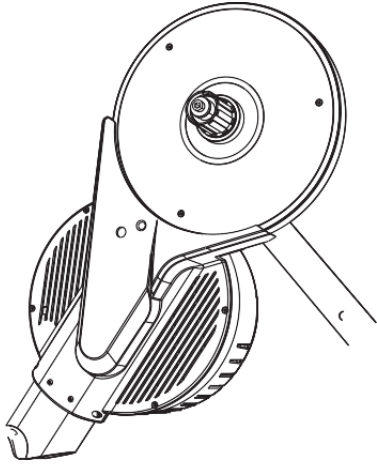

Unidad principal del rodillo de entrenamiento para bicicleta Xplova NOZA ONE

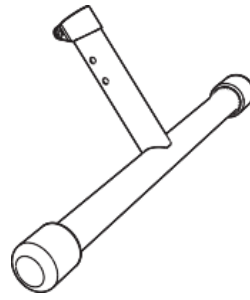

Tubo inferior delantero (tornillo y tuerca incluidos)

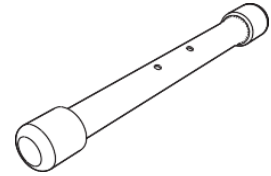

Tubo inferior trasero

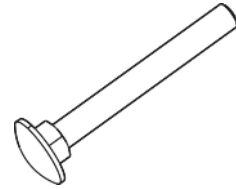

Tornillo de tubo inferior trasero x2

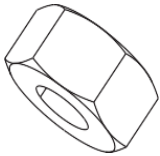

Tuerca de tubo inferior trasero x2

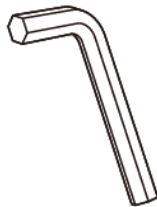

Llave inferior delantera

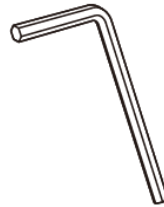

Llave de tornillo de embellecedor de volante de inercia/cassette (hexagonal de 2 mm)



Arandela de volante de inercia/cassette

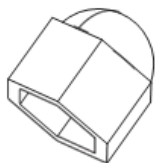

Embellecedor para tornillos x2

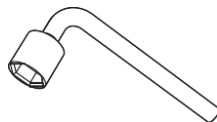

Llave inferior trasera



Embellecedor de volante de inercia/cassette

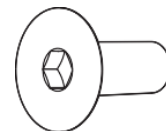

Tornillo de embellecedor de volante de inercia/cassette x2

Conozca su NOZA ONE



Kit de cierre rápido



Adaptadores para el cierre rápido y el eje pasante

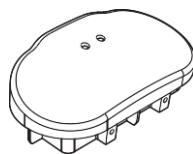

Módulo de control

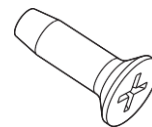

Tornillo de módulo de control x2

Aviso: Los accesorios pueden variar según el país o la región.

■ Aspecto del producto

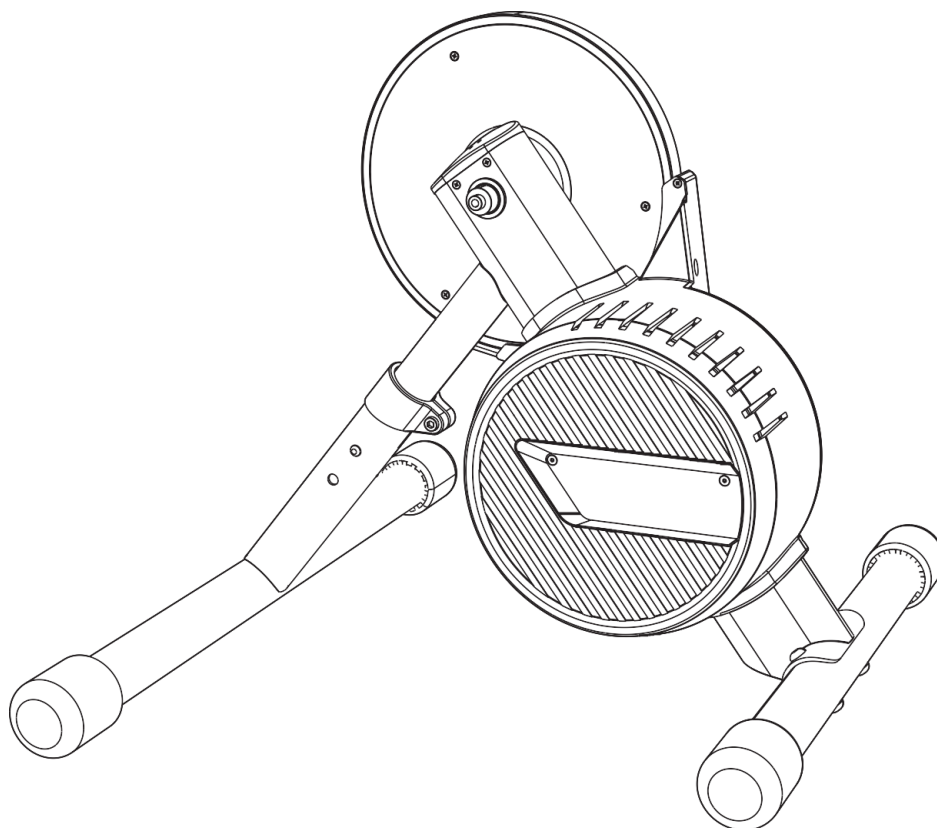

INSTRUCCIONES DE MONTAJE

■ Aviso de las instrucciones de montaje

Instalación del tubo inferior delantero

Realice la instalación en el sentido mostrado en la figura, presione el clip del resorte durante la instalación y gire ligeramente el tubo inferior delantero para que la hebilla del resorte pase por los orificios del tubo inferior delantero. A continuación, apriete los tornillos y ya podrá instalar el tubo inferior delantero.

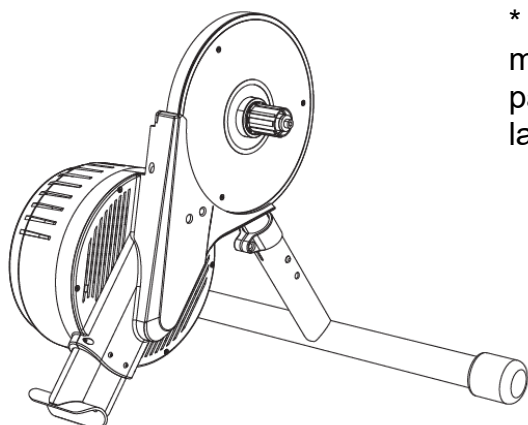

* Nota: 1. La pieza marcada en rojo es un manguito de tubo de plástico, que se instala para impedir que los tubos metálicos giren; no la deseche.

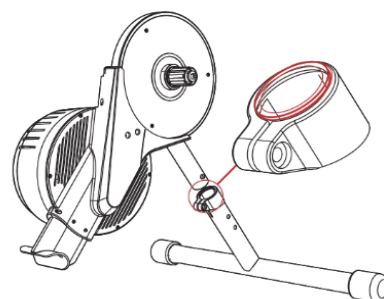

* Nota: 2. La altura del rodillo de entrenamiento puede ajustarse con el clip del resorte y la instalación de los dos orificios en el tubo inferior delantero para adaptarse a diferentes modelos de entrenamiento. La categoría de la adaptación se muestra en la figura.

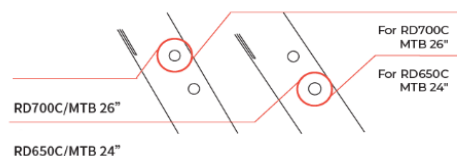

Instalación del embellecedor de volante de inercia/cassette

Tras retirar el relleno del embellecedor de volante de inercia/cassette, atornille el embellecedor de volante de inercia/cassette en el volante de inercia y, a continuación, apriete los dos tornillos como se muestra en la figura.

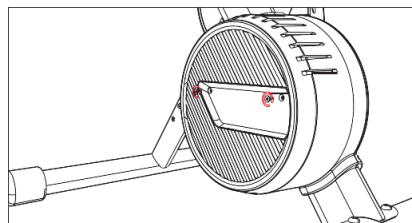
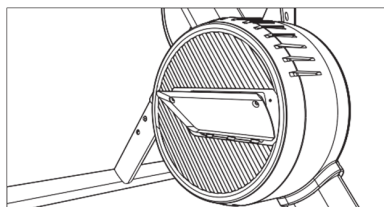

* Nota: 1. El embellecedor de volante de inercia desempeña un papel en la protección de la máquina, la seguridad del personal y la estética: asegúrese de instalarlo.

* Nota: 2. Si desea información detallada sobre los métodos de instalación, consulte los capítulos correspondientes.

■ Montaje del Xplova NOZA ONE

1. Abra la caja de embalaje, retire la cubierta superior de espuma de poliestireno y extraiga las herramientas de instalación y los accesorios de la bolsa de accesorios.

- Para la instalación del tubo inferior delantero, utilice:

- Llave inferior delantera

- Para la instalación del tubo inferior trasero:

- Tornillo de tubo inferior trasero x2

- Tuerca de tubo inferior trasero x2

- Embellecedor para tornillos x2

- Llave inferior trasera

- Para la instalación del embellecedor de volante de inercia/cassette:

- Embellecedor de volante de inercia/cassette

- Tornillo de embellecedor de volante de inercia/cassette x2

- Llave de tornillo de embellecedor de volante de inercia/cassette

- Para la instalación del módulo de control:

- Módulo de control

- Tornillo de módulo de control x2

2. Extraiga la unidad principal del rodillo de entrenamiento para bicicleta NOZA ONE y el tubo inferior delantero de la cubierta de espuma de poliestireno e instálelos según las ilustraciones.



Diagrama de la instalación del tubo inferior delantero completada

CONSEJO: Presione el clip del resorte durante la instalación. Cuando haya finalizado la instalación, asegúrese de que el clip atraviese el orificio de referencia de la pata delantera.

3. Coloque la pata delantera en el suelo como apoyo para elevar el entrenador, pase el tornillo de tubo inferior trasero por los orificios del tubo inferior trasero y atorníllelo a la unidad principal del rodillo de entrenamiento. A continuación, utilice la llave inferior trasera para atornillar la tuerca de tubo inferior trasero e instale el embellecedor para tornillos.

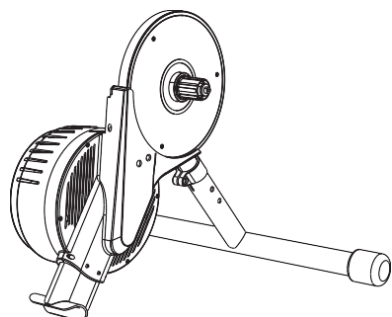
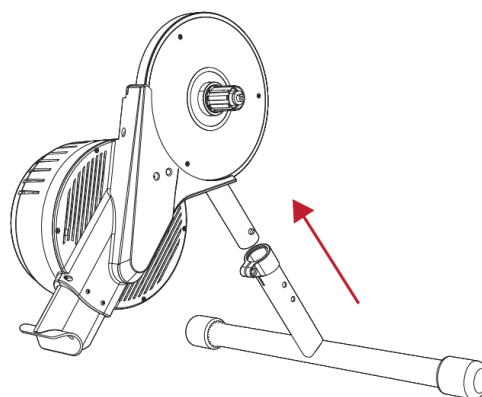
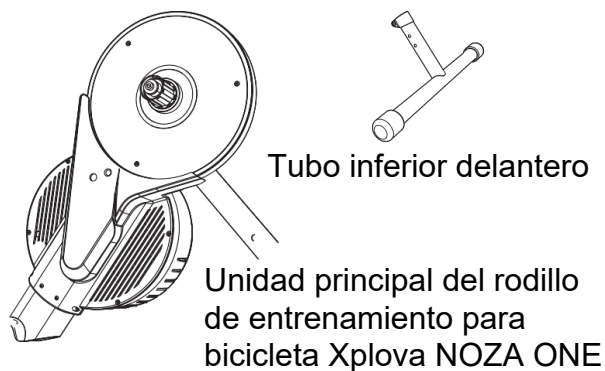
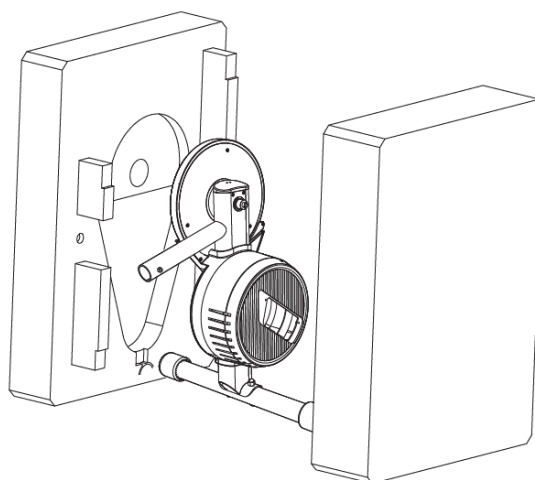
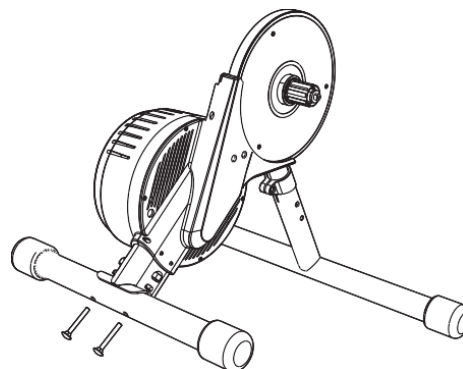

4. Apriete los tornillos en el sentido indicado en la ilustración y atornille el tubo inferior delantero. (El tornillo y la tuerca están incluidos en el tubo inferior delantero)

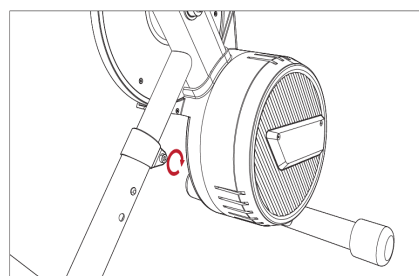

5. Tras retirar el relleno del embellecedor de volante de inercia/cassette, atornille el embellecedor de volante de inercia/cassette en el sentido mostrado en la siguiente figura y use la llave de embellecedor de volante de inercia/cassette para apretar los dos tornillos de embellecedor de volante de inercia/cassette.

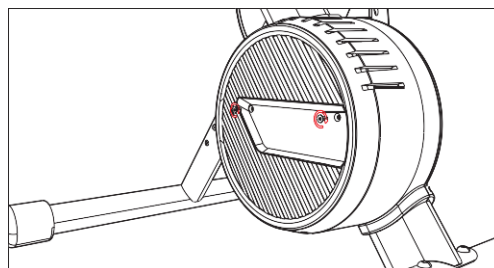
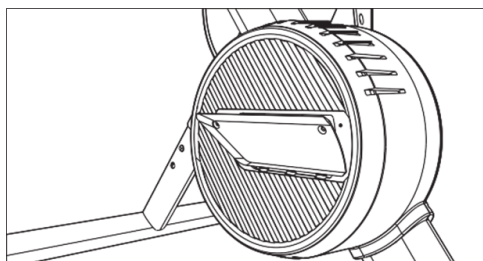

6. Instale las pilas de acuerdo con el siguiente diagrama:

6.1. Extraiga el módulo de control de la bolsa de accesorios e introduzca en él dos pilas AAA.

6.2. Coloque el módulo de control en el larguero en el sentido que se muestra en la figura.

6.3. Use un destornillador para apretar los tornillos de módulo de control y completar la instalación de las pilas.

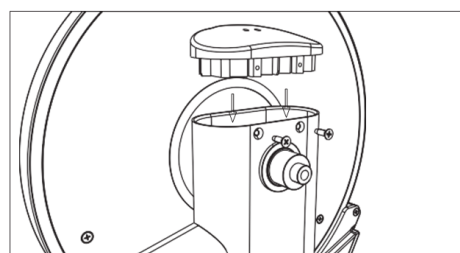

Atención:

Las baterías agotadas se deben desechar correctamente. No intente desmontarlas. Extraiga la batería si no va a usarse durante un periodo de tiempo prolongado para evitar daños en el equipo provocados por la fuga del líquido de la batería.

7. Instale el volante de inercia/cassette (se vende por separado) en el cuerpo del cassette manualmente, use la tuerca del cassette para fijarlo al cuerpo del cassette y bloquee el cassette para que no se afloje.

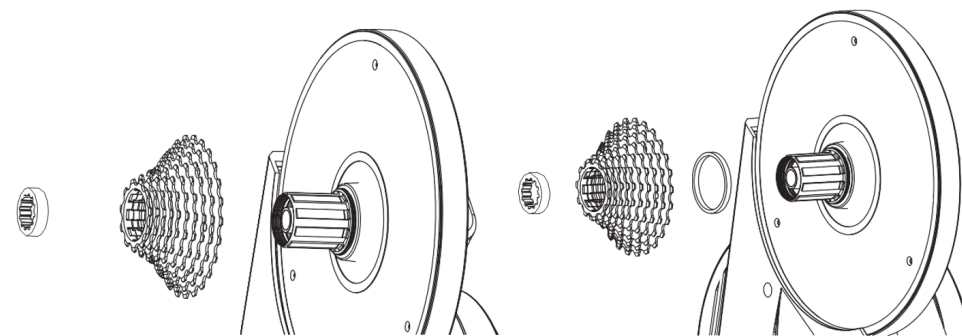

Atención:

El cuerpo del cassette del rodillo de entrenamiento para bicicleta NOZA ONE es compatible con cassettes Shimano y SRAM; los cassettes de 11 velocidades pueden instalarse directamente. Si usa un cassette que no tenga 11 velocidades, ajuste la arandela del cassette en la parte inferior del cuerpo del cassette antes de instalar el cassette.

■ Montaje de la bicicleta

Coloque la cadena de su bicicleta en el piñón más pequeño del cassette y, a continuación, quite la rueda trasera. Alinee la cadena de la bicicleta con el piñón más pequeño del cassette de NOZA ONE y, a continuación, coloque la cadena y monte la bicicleta en el eje del NOZA ONE en una posición en la que pueda montar en ella.

Use el kit de cierre rápido de la bicicleta con cuidado. Cuando el arco del brazo giratorio del kit de cierre rápido mira hacia afuera, significa que el kit está abierto. Gire el brazo giratorio del kit hacia la derecha para apretar el kit de cierre rápido. El brazo giratorio del kit de cierre rápido debe colocarse en el otro lado del cuerpo del cassette del NOZA ONE.

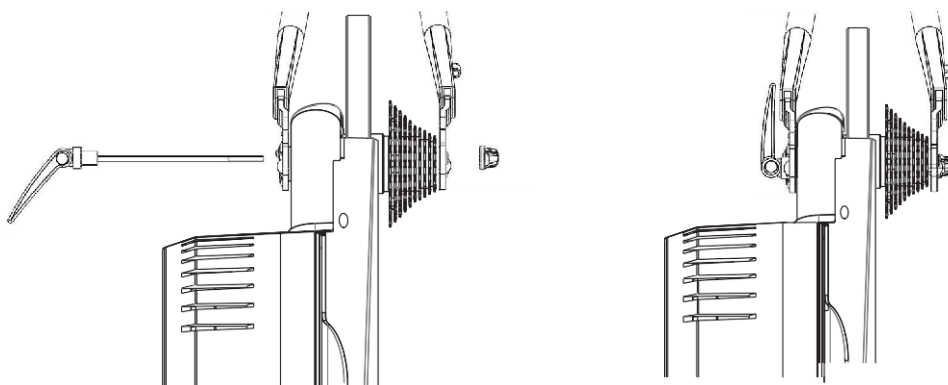

Consulte la ilustración que aparece a continuación para instalar la bicicleta de eje pasante. Inserte el eje pasante desde el otro lado del cassette y apriete el eje.

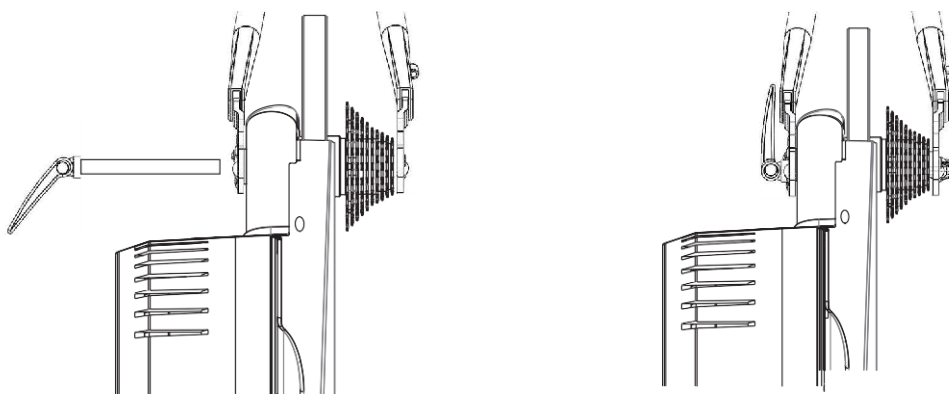

Atención:

1. Apriete bien la palanca del cierre rápido y el eje pasante para evitar daños materiales o personales. Si no puede apretar la palanca del cierre rápido y el eje pasante, póngase en contacto con su distribuidor o con el servicio de atención al cliente de Xplova. NO intente usar el NOZA ONE en esta situación.
2. Al montar la bicicleta, levante la rueda delantera y empuje el cuadro hacia abajo para montar bien la bicicleta en el NOZA ONE.

■ Descripciones del indicador

El NOZA ONE tiene dos luces indicadoras: una indica el estado del sistema y la otra indica el estado de la comunicación. Consulte la ilustración para ver la ubicación de ambas luces indicadoras:

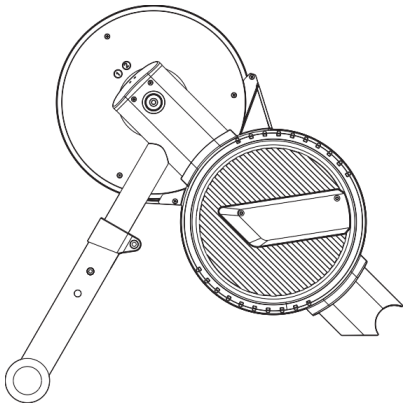
| | | |
|-----------------------------------------------------------------------------------|---------------------------------------------------------------------------------------------|-------------------------------------------------------------------------------|
|  | Categorías | Tipo de luz indicadora |
| | Pilas agotadas | Luz indicadora del sistema apagada. |
| | Rodillo de entrenamiento para bicicleta en modo en espera | |
| | Modo de bajo consumo eléctrico | |
| | Estado de funcionamiento | No conectado --- la luz indicadora de la comunicación parpadea lentamente. |
| | | Conectado --- la luz indicadora de la comunicación permanece encendida. |
| Quedan pocas pilas | La luz indicadora del sistema parpadea cada 10 s. | |
| Spindown | Alterna el parpadeo de luz roja y luz azul. Luz azul continuamente encendida tras spindown. | |

■ Guía de inicio rápido de los juegos de ciclismo

1. Puede descargar algún software de entrenamiento de juegos de ciclismo en el PC/MAC o el smartphone. Algunos de los juegos clave son:

- ZWIFT: www.zwift.com
- Rouvy: rouvy.com
- Onelap: www.onelap.cn



2. Instale los juegos y configure la conexión con el NOZA ONE. NOZA ONE solo mostrará datos de electricidad y velocidad.
3. Cuando se monte en la bicicleta, podrá iniciar la experiencia de entrenamiento de los juegos.



■ Programa de entrenamiento y carga de los datos del entrenamiento

Use la aplicación Xplova Workout Plus para controlar el NOZA ONE y disfrutar de varios programas de entrenamiento.

Si desea realizar un análisis más detallado, puede utilizar la aplicación Xplova Workout Plus para cargar los datos en el sitio web y analizarlos.

■ Más funciones sorprendentes

Si desea disfrutar de todas las funciones del NOZA ONE, le recomendamos que instale la aplicación Xplova Workout Plus en su smartphone. La aplicación Xplova Workout Plus le permite:

- Ver/almacenar registros de entrenamiento
- Cargar los registros en distintas plataformas (como Xplova, Strava, TrainingPeak, etc.)

Visite Google Play o App Store para buscar "Xplova Workout Plus" y descargar e instalar la aplicación. Si desea obtener más información sobre el producto, visite nuestro sitio web oficial en www.xplova.com y descargue el manual de usuario.

■ Especificaciones

| | |
|-----------------------------|------------------------------------------------------------------------------------------------------------------|
| Dimensiones (instalado) | 600 x 490 x 450 mm |
| Peso total (sin la caja) | 12,5 kg (sin el embalaje) |
| Peso del volante de inercia | 5,3 kg |
| Nivel sonoro | 58 dB (a 30 km/h) |
| Salida de potencia máx. | 800 W (a 58 km/h) |
| Inclinación simulada máx. | 2% (a 70 kg) |
| Precisión | ±3% |
| Transmisión mecánica | El cassette se debe comprar por separado Compatible con cassettes Shimano y SRAM de 8, 9, 10 y 11 velocidades |
| Conectividad | ANT+, Bluetooth Smart |
| Firmware actualizable | Sí |
| Dimensiones de la caja | 700 x 485 x 270 mm |

PRECAUCIONES DE SEGURIDAD Y NORMATIVAS

■ Precauciones de seguridad antes del uso

1. Para evitar peligros, cuando el rodillo de entrenamiento para bicicleta esté activo, no lo toque y no permita que haya otras personas, animales u objetos cerca.
2. Consulte a su entrenador antes de iniciar ningún plan de entrenamiento.
3. NO acerque las manos ni ningún objeto a las piezas giratorias del Xplova NOZA ONE.
4. El volante de inercia/cassette del Xplova NOZA ONE puede calentarse cuando lo use durante algún tiempo. NO toque el volante de inercia/cassette durante un tiempo.
5. NO intente desmontar la bicicleta cuando el cassette esté en funcionamiento.
6. Cuando use el Xplova NOZA ONE, mantenga alejados a los niños y las mascotas para evitar lesiones.
7. El Xplova NOZA ONE solo puede instalarse y usarse sobre una superficie firme y nivelada.
8. Durante el entrenamiento, monte en la bicicleta de forma segura.
9. Mantenga el aparato alejado del agua.
10. Antes del entrenamiento debe comprobar que la bicicleta esté bien fijada al Xplova NOZA ONE.
11. El Xplova NOZA ONE solo puede usarse completamente montado.
12. Cuando use el Xplova NOZA ONE, solo podrá emplear accesorios certificados por Xplova.

■ Avisos

1. Xplova no será responsable en el caso de que los usuarios empleen software, aplicaciones o dispositivos de otras empresas que causen una avería en el Xplova NOZA ONE.
2. Dado que ANT+™ y Bluetooth se excluyen mutuamente, es imposible que el Xplova NOZA ONE envíe datos de forma simultánea a través de ANT+™ y Bluetooth; es decir, cuando se usa uno de los protocolos, el Xplova NOZA ONE detiene de forma automática el otro para evitar la posibilidad de que fallen los programas del NOZA ONE.
3. Los dispositivos que emiten ondas electromagnéticas pueden causar interferencias y cambiar el funcionamiento normal del Xplova NOZA ONE o impedirlo totalmente. Por lo tanto, cuando entrene con el NOZA ONE, le recomendamos que se aleje de líneas de alta tensión, semáforos o catenarias.
4. Cuando no use el Xplova NOZA ONE, asegúrese de no exponerlo a la luz solar directa durante períodos prolongados.

■ Descargo de responsabilidad

¡Atención! Xplova no será responsable por lesiones temporales o permanentes que sufra el usuario debido a su utilización del Xplova NOZA ONE (ni directa ni indirectamente).

■ Mantenimiento y cuidado

1. Para limpiar el rodillo de entrenamiento para bicicleta, use aceite lubricante neutro. NO use detergentes corrosivos.
2. NO bruña la superficie del rodillo de entrenamiento para bicicleta ni la perfora. Los arañazos y las perforaciones causarían grietas.
3. Coloque el rodillo de entrenamiento para bicicleta en un espacio interior y manténgalo seco para evitar que la humedad lo dañe.

■ Declaración ante la Comisión Federal de Comunicaciones (FCC) de Estados Unidos

Este dispositivo ha sido probado y se ha verificado que cumple con los límites para un dispositivo digital de Clase B, de acuerdo con la Parte 15 de las Reglamentaciones de la FCC. Dichos límites se han establecido para proporcionar una protección razonable frente a las interferencias perjudiciales causadas por la instalación de la unidad en un domicilio privado. Este equipo genera, utiliza y puede radiar energía de radiofrecuencia y, de no ser instalado y utilizado de acuerdo con las instrucciones, puede causar interferencias perjudiciales con las comunicaciones por radio. Sin embargo, no hay garantía alguna de que no habrá interferencias en una instalación en particular. Si este equipo causa interferencia con la recepción de radio o televisión, lo cual puede determinarse apagando y volviendo a encender el equipo, aconsejamos al usuario que trate de corregir la interferencia utilizando uno de los siguientes procedimientos:

- Cambiar la orientación o ubicación de la antena de recepción.
- Aumentar la separación entre el equipo y el receptor.
- Conectar el equipo a una toma de corriente que forme parte de un circuito diferente del circuito al cual esté conectado el receptor.
- Consultar al representante o a un técnico de radio/televisión para obtener ayuda.
(Apartado 15.21)

PRECAUCIÓN:

Los cambios o modificaciones no aprobados expresamente por la entidad que otorga la garantía de este dispositivo pueden anular la autorización del usuario para servirse del equipo.

■ Política de garantía limitada de los productos de Xplova

Esta garantía limitada de los productos se aplica a los productos de Xplova, incluidos todos los accesorios que contenga la caja de regalo original de Xplova. Xplova garantiza que los productos de sus distribuidores y vendedores oficiales cumplirán las especificaciones del producto correspondiente y no tendrán defectos de material ni mano de obra durante la vigencia de la garantía limitada de los productos, **un año** a partir de la fecha de compra original, si los productos se usan y mantienen de acuerdo con el manual del usuario y la restante documentación facilitada al comprador en el momento de la compra. A esta garantía limitada del producto se le aplican los siguientes términos y condiciones:

1. Para acceder al servicio de garantía necesitará un comprobante de compra (original o copia del recibo del vendedor original).
2. Esta garantía limitada del producto solo es válida y aplicable en el país o la región en los que se vendió el producto.
3. Esta garantía limitada del producto le ofrece la reparación o la sustitución del producto defectuoso, según Xplova considere oportuno, durante la validez de la garantía limitada del producto. Xplova no sustituirá componentes que falten en paquetes adquiridos en subastas de Internet.
4. Para acceder al servicio de garantía, póngase en contacto con su distribuidor oficial local de Xplova o con Xplova para solicitar instrucciones de envío y un número de RMA.
5. Esta garantía limitada del producto cubre los gastos de inspección y reparación del producto durante la validez de la garantía limitada del producto. El comprador debe enviar el producto defectuoso, junto con el comprobante de compra y el número de RMA, a las instalaciones indicadas y correr con los gastos de dicho envío.
6. Xplova enviará el producto reparado o sustituido en perfectas condiciones de funcionamiento al punto de entrega para que el cliente lo recoja. Los productos o componentes defectuosos sustituidos pasarán a ser propiedad de Xplova. Si Xplova repara o sustituye el producto, el producto reparado o sustituido continuará cubierto por la garantía durante la validez restante de la garantía original o durante tres (3) meses a partir de la fecha de reparación o sustitución (el período mayor).
7. Antes de devolver una unidad para su reparación, asegúrese de hacer una copia de seguridad de los datos y de eliminar del producto la información confidencial, de propiedad privada o personal. Xplova no es responsable de los daños que puedan sufrir los datos ni de su pérdida.
8. Xplova se reserva el derecho de añadir, eliminar o modificar los términos y condiciones en cualquier momento sin previo aviso en el sitio web indicado a continuación.
9. **ESTA GARANTÍA LIMITADA NO SE APLICARÁ SI EL DAÑO SE DEBE A CUALQUIERA DE LAS SIGUIENTES CAUSAS:**
 - A. El número de serie del producto se ha eliminado, borrado, desfigurado o modificado o es ilegible.
 - B. Daños resultantes del uso del producto de forma distinta a la normal y habitual.
 - C. Deterioro del producto provocado por el desgaste normal.

- D. Daños derivados de instalaciones incorrectas, reparaciones no autorizadas o modificaciones de este producto realizadas por terceros distintos de Xplova o las personas designadas por Xplova.
- E. Daños derivados de emplear componentes o accesorios no autorizados o proporcionados oficialmente por Xplova o utilizados para un fin que no es el previsto.
- F. Daños derivados de la exposición a condiciones anómalamente corrosivas o del uso con calor o humedad extremos.

10. XPLOVA NO SERÁ RESPONSABLE DE NINGÚN TIPO DE PÉRDIDAS O DAÑOS INCIDENTALES O INDIRECTOS, LO QUE INCLUYE, ENTRE OTRAS COSAS, LA PÉRDIDA DE BENEFICIOS Y LA PÉRDIDA COMERCIAL, EN LA MEDIDA EN QUE LA LEY PERMITA LA EXENCIÓN DE RESPONSABILIDAD POR ESAS PÉRDIDAS O DAÑOS.

11. Esta garantía limitada de los productos no afecta a los derechos legales que tenga el cliente de acuerdo con la legislación específica del país en el que realizó su compra: se garantiza la protección de dichos derechos. Algunos países no permiten la exclusión o la limitación de las pérdidas o los daños incidentales o indirectos, o la limitación de las garantías implícitas; en ese caso, es posible que la anterior limitación de responsabilidad no se aplique a dichos clientes.

Cobertura de la garantía:

1. En condiciones de uso normales, la unidad principal del producto y los componentes disfrutarán de servicio de mantenimiento posventa gratuito durante un año.
2. En caso de tener que enviar el producto a reparar a nuestro centro de servicio técnico, es imprescindible presentar el recibo o factura original de compra. Puede aplicarse una tarifa de servicio de acuerdo con esta garantía del producto. Tenga en cuenta que el período de validez de la garantía limitada del producto y los tiempos de disponibilidad y respuesta del servicio pueden variar en función del país y, además, puede exigirse el registro en el país en el que se realizó la compra. Si tiene alguna duda sobre las condiciones de la garantía o sobre cualquier otro asunto, póngase en contacto con el minorista original o con Xplova.

Sitio web: <https://www.xplova.com>

ÍNDICE

| | |
|----------------------------------------------------------------|-----------|
| Conhecendo seu NOZA ONE | 1 |
| Conteúdo da embalagem | 1 |
| Aparência do produto | 2 |
| Instruções de montagem | 3 |
| Notificação sobre instruções de montagem | 3 |
| Montagem do Xplova NOZA ONE | 4 |
| Montagem da bicicleta | 7 |
| Descrição dos indicadores | 8 |
| Jogo de ciclismo QSG | 9 |
| Programa de treinamento e carregamento de dados do pedal | 9 |
| Mais funções incríveis | 9 |
| Especificações | 10 |
| Precauções regulamentos de segurança | 11 |
| Precauções de segurança antes do uso | 11 |
| Avisos | 11 |
| Isenção de responsabilidade | 12 |
| Manutenção e cuidado | 12 |
| Aviso da Comissão Federal de Comunicações (FCC) | 12 |
| Política de garantia limitada do produto Xplova | 12 |

CONHECENDO SEU NOZA ONE

■ Conteúdo da embalagem

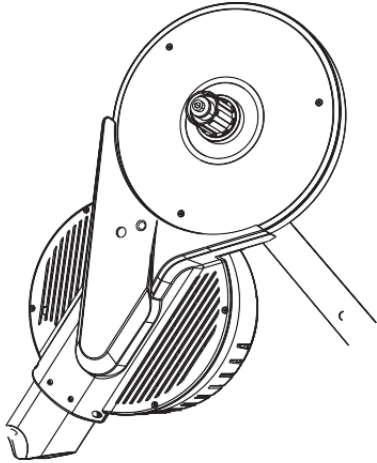

Unidade principal do rolo de treino de bicicleta Xplova NOZA ONE

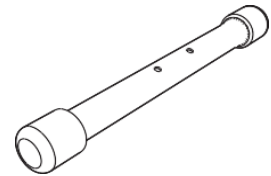

Tubo inferior traseiro

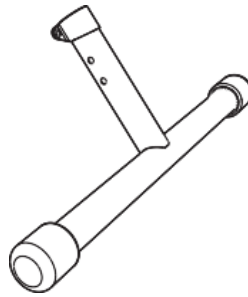

Tubo inferior dianteiro (Parafuso e porta incluídos)

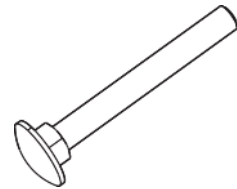

Parafuso do tubo inferior traseiro x2

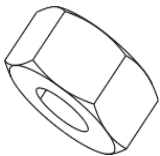

Porca do tubo inferior traseiro x2

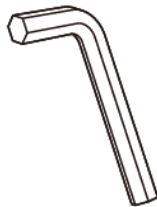

Chave Allen inferior dianteira

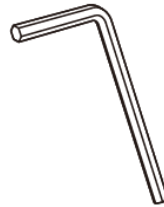

Chave Allen do parafuso da tampa do volante/cassete (Allen 2 mm)



Arruela do volante/cassete

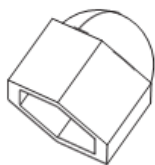

Tampa decorativa do parafuso x2

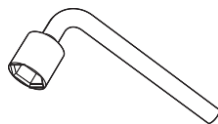

Chave canhão inferior traseira



Tampa do volante/cassete

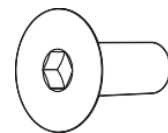

Parafuso da tampa do volante/cassete x2

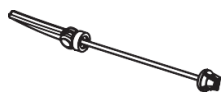

Kit de liberação rápida



Adaptadores para liberação rápida e eixo passante

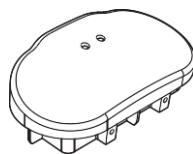

Módulo de controle

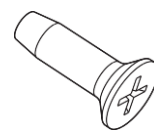

Parafuso do módulo de controle x2

Notificação: Os acessórios podem variar de acordo com o país ou região.

■ Aparência do produto

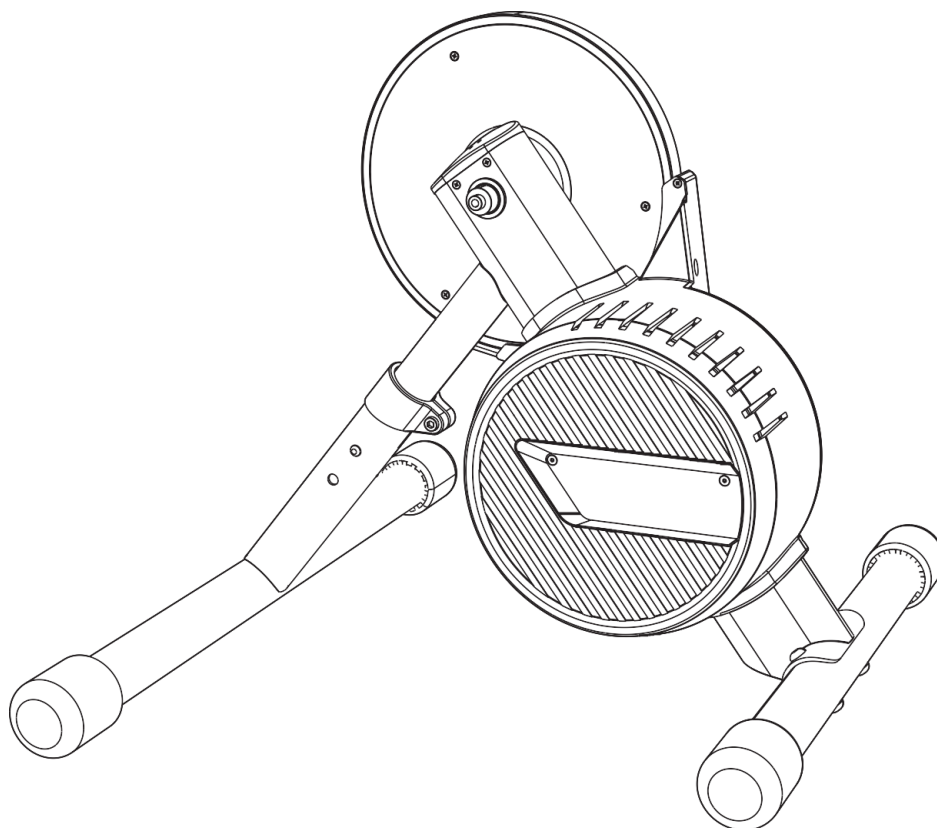

INSTRUÇÕES DE MONTAGEM

■ Notificação sobre instruções de montagem

Instalação do tubo inferior dianteiro

Instale de acordo com a direção exibida na figura, pressione o botão da mola durante a instalação e gire o tubo inferior direito ligeiramente para passar a cavilha da mola por algum dos furos do tubo inferior dianteiro. Em seguida aperte os parafusos e o tubo inferior dianteiro poderá ser instalado.

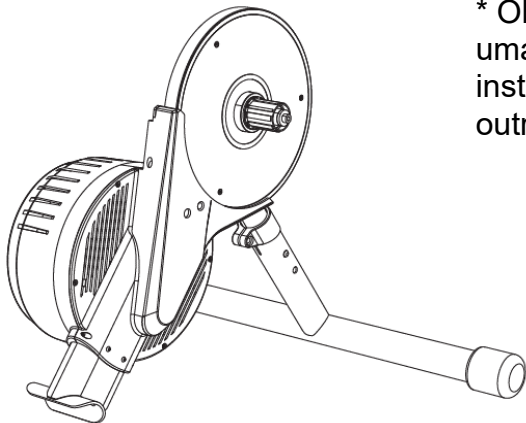

* Observação: 1. A parte marcada em vermelho é uma luva plástica para tubo, que pode ser instalada para evitar que os tubos façam um ao outro girar. Não descarte.

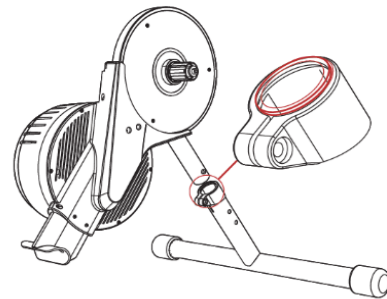

* Observação: 2. A altura do rolo de treino pode ser ajustada através do botão da mola e da instalação dos dois furos no tubo inferior dianteiro para adaptar a diferentes modelos de treinamento. A categoria de adaptação é exibida na figura.

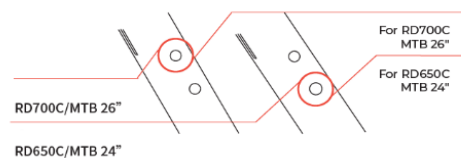

Instalação da tampa do volante/cassete

Após retirar o preenchimento da tampa do volante/cassete, primeiro aperte a tampa do volante/cassete sobre o volante e, em seguida, trave os dois parafusos conforme exibido na figura.

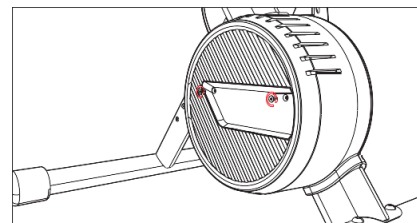
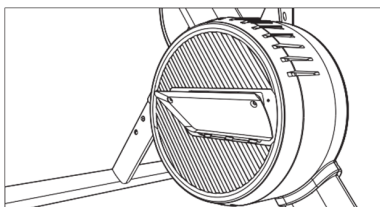

* Observação: 1. A tampa do volante ajuda a proteger a máquina, a segurança pessoal e tem fins estéticos. Não deixe de instalá-la no local adequado!

* Observação: 2. Para informar-se sobre os métodos de instalação detalhados, consulte os capítulos específicos.

■ Montagem do Xplova NOZA ONE

1. Abra a caixa, remova a tampa superior de isopor e retire as ferramentas e acessórios de instalação da bolsa de acessórios.

- Para a instalação do tubo inferior dianteiro use:
 - Chave Allen inferior dianteira
- Para a instalação do tubo inferior traseiro:
 - Parafuso do tubo inferior traseiro x2
 - Porca do tubo inferior traseiro x2
 - Tampa decorativa do parafuso x2
 - Chave canhão inferior traseira
- Para a instalação da tampa do volante/cassete:
 - Tampa do volante/cassete
 - Parafuso da tampa do volante/cassete x2
 - Chave Allen do parafuso da tampa do volante/cassete
- Para a instalação do módulo de controle:
 - Módulo de controle
 - Parafuso do módulo de controle x2

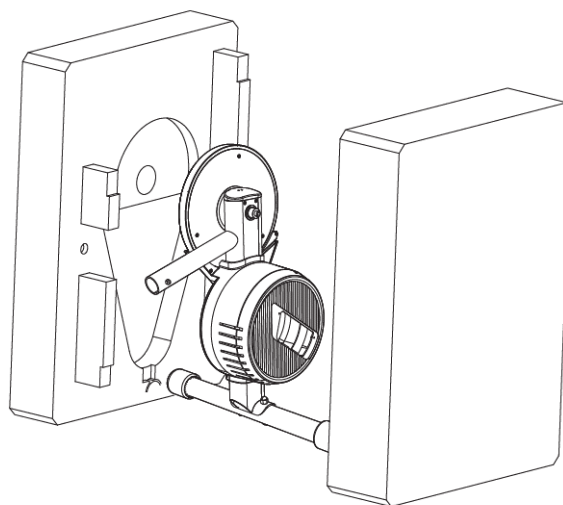

2. Retire a unidade principal do rolo de treino de bicicleta NOZA ONE e o tubo inferior dianteiro da tampa de isopor e instale de acordo com as ilustrações.



Diagrama da instalação do tubo inferior dianteiro concluída

DICA: Pressione o botão de mola ao instalar. Quando a instalação estiver concluída, certifique-se de que o botão passe pelo furo de localização na haste dianteira.

3. Coloque a haste dianteira no solo como um suporte para elevar o rolo de treino, coloque o parafuso do tubo inferior traseiro através de seus furos e aperte-os ligeiramente na unidade principal do rolo de treino. Em seguida use a chave canhão inferior traseira para apertar a porca do tubo inferior traseiro firmemente e depois instale a tampa decorativa do parafuso.

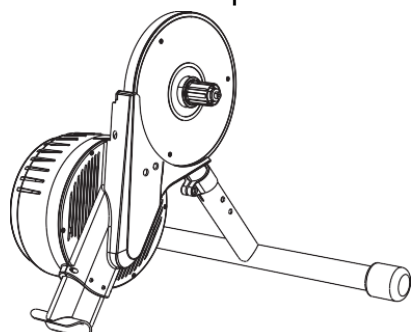
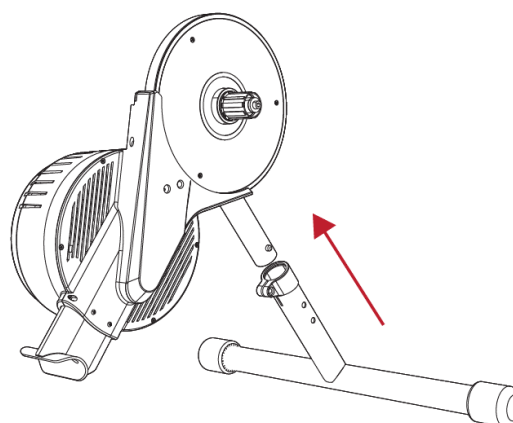
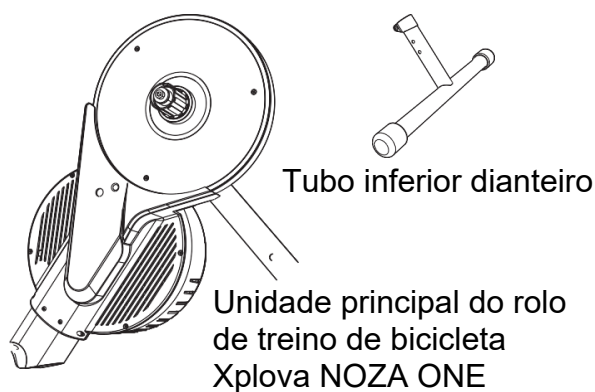
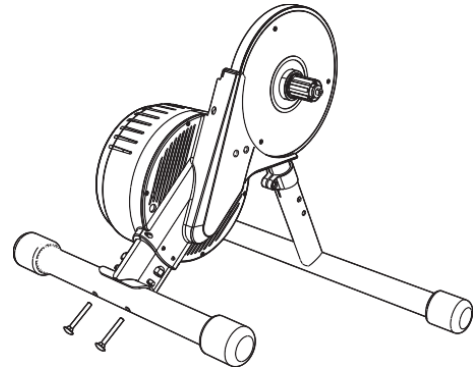

4. Aperte os parafusos no sentido mostrado pela ilustração e aperte firmemente o tubo inferior dianteiro. (Parafuso e porca incluídos com o tubo inferior dianteiro)

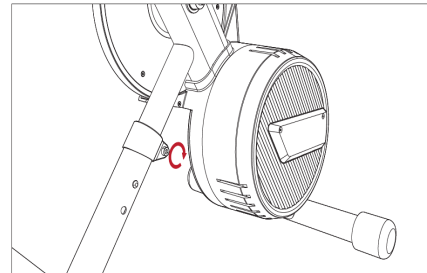

5. Após remover o preenchimento da tampa do volante/cassete, coloque-a no sentido exibido na figura abaixo e aperte-a, use a chave de tampa do volante/cassete para apertar os dois parafusos da tampa.

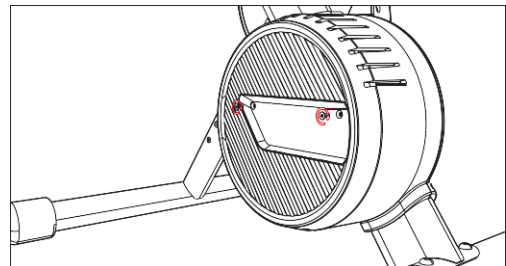
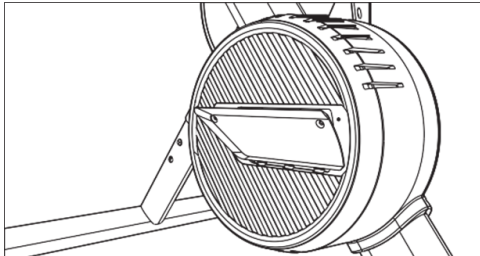

6. Instale a pilha de acordo com o seguinte diagrama:

6.1. Retire o módulo de controle da bolsa de acessórios e coloque duas pilhas AAA.

6.2. Coloque o módulo de controle na viga principal de acordo com o sentido exibido na figura.

6.3. Use uma chave de fenda para apertar os parafusos do módulo de controle para concluir a instalação da bateria.

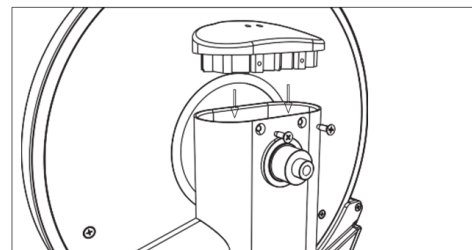

Atenção:

Baterias secas devem ser descartadas no tempo correto, não tente desmontá-las. Remova a bateria se não for usada por um longo período para evitar danos ao equipamento devido a vazamentos.

7. Instale o volante/cassete (vendido separadamente) no corpo do cassete manualmente e use a porca do cassete para fixá-lo em seu corpo. Trave o cassete para evitar que ele se solte.

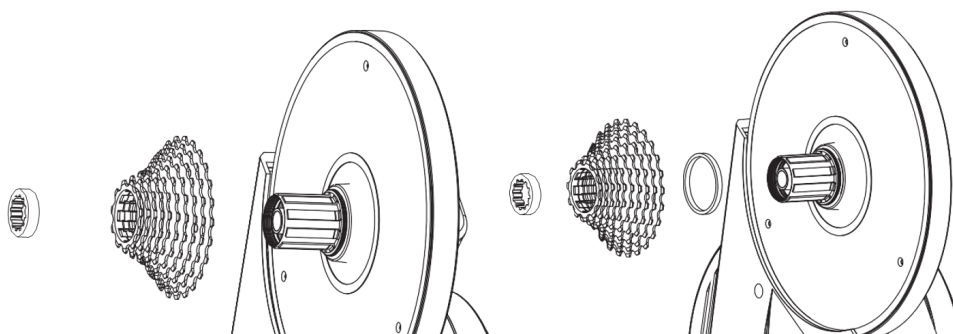

Atenção:

O corpo do cassete do rolo de treino de bicicleta NOZA ONE é compatível com o cassete Shimano e SRAM. Pode ser instalado um cassete de 11 velocidades diretamente. Se você usar um cassete que não seja de 11 velocidades, instale a arruela do cassete na parte inferior do seu corpo antes de instalar o cassete.

■ Montagem da bicicleta

Mude a corrente de sua bicicleta para a menor roda dentada do cassete e em seguida remova a roda traseira. Alinhe a corrente da bicicleta com a menor roda dentada do cassete do NOZA ONE e coloque a corrente e monte a bicicleta no eixo do NOZA ONE para que ela fixe em uma posição adequada para pedalar.

Use o kit de liberação rápida da bicicleta com cuidado. Quando o arco do braço rotativo do kit de liberação rápida está virado para fora, significa que o kit está no estado liberado. Gire o braço rotativo do kit no sentido horário para apertar o kit de liberação rápida. O braço rotativo do kit de liberação rápida deve ser colocado no outro lado do corpo do cassete do NOZA ONE.

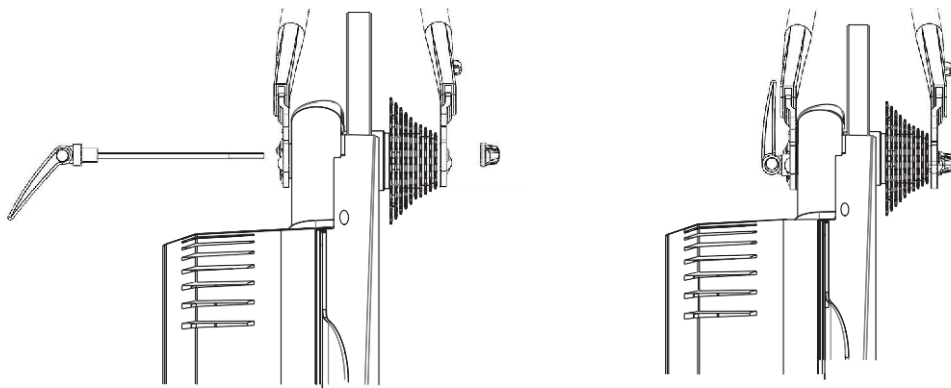

Consulte a seguinte ilustração para saber como instalar o eixo passante da bicicleta. Insira o eixo passante do outro lado do cassete e aperte o eixo.

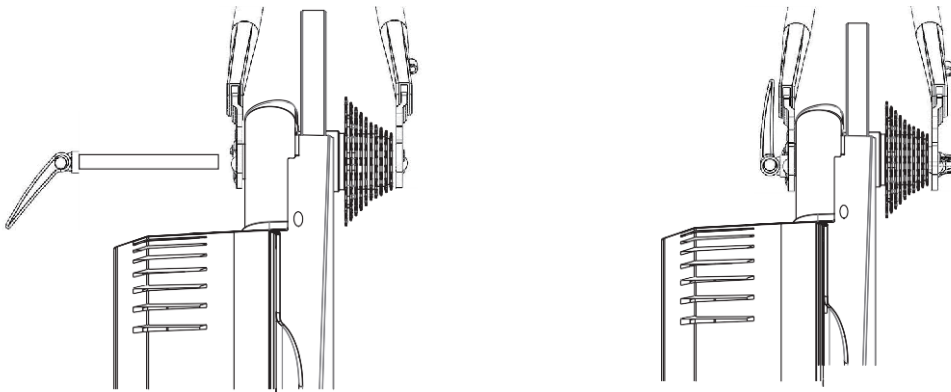

Atenção:

1. Aperte firmemente a alavanca de liberação rápida e o eixo passante para evitar danos a propriedades ou ao corpo humano. Se você não conseguir apertar a alavanca de liberação rápida e o eixo passante, entre em contato com o revendedor ou com o atendimento ao cliente da Xplova. NÃO tente usar o NOZA ONE nessa situação.
2. Ao montar a bicicleta, levante a roda dianteira e pressione a estrutura para baixo para montar a bicicleta firmemente no NOZA ONE.

■ Descrição dos indicadores

O NOZA ONE tem duas luzes indicadoras. Uma indica o status do sistema e a outra, o status da comunicação. Veja a ilustração para informar-se sobre os locais das duas luzes indicadoras:

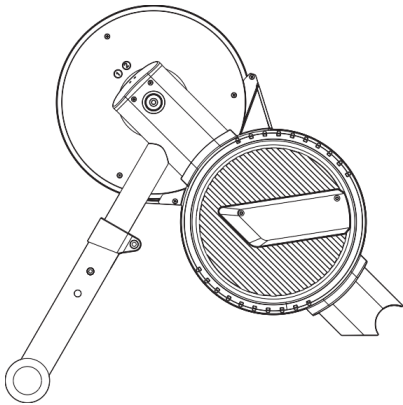
| | | |
|-----------------------------------------------------------------------------------|------------------------------------------------------------------------------------------|-------------------------------------------------------------------------|
|  | Categorias | Tipo de luz indicadora |
| | Bateria esgotada | Luz indicadora do sistema apagada. |
| | Rolo de treino de bicicleta no modo suspensão | |
| | Modo de baixo consumo de energia | |
| | Status de trabalho | Não conectado --- Luz indicadora de comunicação piscando lentamente. |
| | | Conectado --- Luz indicadora de comunicação sempre acesa. |
| Bateria fraca | A luz indicadora do sistema pisca a cada 10 segundos. | |
| Spindown | A luz alterna piscando em vermelho e azul. A luz azul fica sempre acesa após o spindown. | |

■ Jogo de ciclismo QSG

1. Você pode baixar alguns dos softwares de treinamento de ciclismo em seu PC/ MAC ou smartphone. Veja alguns dos principais jogos:

- ZWIFT: www.zwift.com
- Rouvy: rouvy.com
- Onelap: www.onelap.cn



2. Instale os jogos e configure a conexão com o NOZA ONE. O NOZA ONE exibirá apenas energia e velocidade.
3. Quando você subir na bicicleta, estará pronto para iniciar a experiência de treinamento do jogo.



■ Programa de treinamento e carregamento de dados do pedal

Use o aplicativo Xplova Workout Plus para controlar o NOZA ONE e usar vários programas de treinamento.

Se você quiser conduzir uma análise mais detalhada, poderá usar o aplicativo Xplova Workout Plus para carregar seus dados no site para serem analisados.

■ Mais funções incríveis

Se você quiser experimentar todas as funções do NOZA ONE, recomendamos a instalação do aplicativo Xplova Workout Plus em seu smartphone. O aplicativo Xplova Workout Plus permite que você:

- Visualize/armazene registros de treinamento
- Carregue os registros em diferentes plataformas (como Xplova, Strava, TrainingPeak, etc)

Acesse a Google Play ou App Store para pesquisar pelo "Xplova Workout Plus" para baixar e instalar o aplicativo. Caso deseje entender melhor o produto, acesse nosso site oficial www.xplova.com e baixe o Manual do usuário.

■ Especificações

| | |
|----------------------------|--------------------------------------------------------------------------------------------------------------|
| Dimensões (instalado) | 600 x 490 x 450 mm |
| Peso total (desembalado) | 12,5 KG (Excluindo a embalagem) |
| Peso do volante | 5,3 KG |
| Nível sonoro | 58 dB (a 30 KPH) |
| Potência máxima de saída | 800 W (a 58 KPH) |
| Inclinação máxima simulada | 2% (@70 KG) |
| Precisão | ±3% |
| Trem de força | O cassete deve ser adquirido separadamente Compatível com cassete 8/9/10/11 velocidades Shimano e SRAM |
| Conectividade | ANT+, Bluetooth Smart |
| Firmware atualizável | Sim |
| Dimensões da caixa | 700 x 485 x 270 mm |

PRECAUÇÕES REGULAMENTOS DE SEGURANÇA

■ Precauções de segurança antes do uso

1. Quando o rolo de treino de bicicleta estiver ativo, não toque nele e mantenha pessoas, animais ou objetos afastados para evitar riscos.
2. Consulte seu treinador antes de iniciar qualquer plano de treinamento.
3. NÃO coloque as mãos ou qualquer outro objeto perto das peças rotativas do Xplova NOZA ONE.
4. O volante/cassete do Xplova NOZA ONE pode ficar quente depois que você usá-lo por alguns instantes. NÃO toque no volante/cassete logo em seguida.
5. NÃO tente desmontar a bicicleta quando o cassete estiver funcionando.
6. Durante o uso do Xplova NOZA ONE, mantenha crianças e animais de estimação afastados para evitar ferimentos.
7. O Xplova NOZA ONE pode ser instalado e usado apenas em solo firme e nivelado.
8. Durante o treinamento, pedale com segurança.
9. Mantenha distância da água.
10. Antes do treinamento, você deve verificar se a bicicleta está fixa firmemente ao Xplova NOZA ONE.
11. O Xplova NOZA ONE somente pode ser usado depois de completamente montado.
12. Ao usar o Xplova NOZA ONE, você também pode usar acessórios certificados pela Xplova.

■ Avisos

1. A Xplova não se responsabiliza por usuários que usem software, aplicativos e dispositivos de outras empresas e que resultem em mau funcionamento do Xplova NOZA ONE.
2. Como as tecnologias ANT+™ e Bluetooth são mutuamente excludentes, é impossível para o Xplova NOZA ONE enviar dados simultaneamente através de ANT+™ ou Bluetooth, isto é, quando um dos protocolos estiver em uso, o Xplova NOZA ONE interrompe automaticamente o outro protocolo para evitar a possibilidade de causar erros nos programas do NOZA ONE.
3. Dispositivos de rádio pode causar interferência e alterar ou evitar completamente que o Xplova NOZA ONE funcione normalmente. Portanto, ao treinar usando o NOZA ONE, aconselhamos que você fique longe de linhas de alta tensão, sinais de trânsito, linhas de energia ferroviárias, ônibus ou trens.
4. Quando o Xplova NOZA ONE não estiver em uso, certifique-se de não expô-lo a luz solar direta por períodos prolongados.

■ Isenção de responsabilidade

Atenção! A Xplova não se responsabiliza por ferimentos temporários ou permanentes ao usuário pelo uso do Xplova NOZA ONE (direta ou indiretamente).

■ Manutenção e cuidado

1. Ao limpar o rolo de treino de bicicleta, use óleo lubrificante neutro. NÃO use detergentes corrosivos.
2. NÃO lustre a superfície do rolo de treino de bicicleta nem faça furos. Arranhões ou furos levarão à ocorrência de trincas.
3. Deixe o rolo de treino de bicicleta em ambientes internos e mantenha-o seco para evitar danos devido à umidade.

■ Aviso da Comissão Federal de Comunicações (FCC)

Este dispositivo foi testado e considerou-se que está em conformidade com os limites de um dispositivo digital Classe B, de acordo com a Parte 15 das normas da FCC. Esses limites foram criados para proporcionar uma proteção razoável contra interferência prejudicial em instalações residenciais. Esse aparelho gera, utiliza e pode irradiar energia de radiofrequência e, caso não seja instalado e utilizado conforme as instruções, pode causar interferência prejudicial às comunicações de rádio. Entretanto, não há garantia de que a interferência não irá ocorrer em uma instalação em particular. Se este dispositivo causar interferência prejudicial à recepção de rádio ou televisão, o que poderá ser determinado quando o equipamento for ligado ou desligado, o usuário deverá tomar uma ou mais das seguintes medidas para tentar corrigir a interferência:

- Reorientar ou reposicionar a antena receptora.
- Aumente a distância entre o aparelho e o receptor.
- Conecte o aparelho a uma tomada de um circuito diferente daquele ao qual o receptor está conectado.
- Consultar o revendedor ou um técnico de rádio/TV experiente para obter ajuda. (Seção 15.21)

CUIDADO:

Quaisquer mudanças ou modificações não expressamente aprovadas pelo fornecedor desse dispositivo pode invalidar a autoridade do usuário para operar o equipamento.

■ Política de garantia limitada do produto Xplova

Essa garantia limitada do produto Xplova se aplica a produtos Xplova, incluindo todos os acessórios contidos na caixa original Xplova. A Xplova garante que os produtos de seus distribuidores e varejistas autorizados atendem às especificações aplicáveis do produto e estão livres de todos os defeitos de material e mão de obra durante o período da garantia limitada do produto, **um ano** a partir da data da compra original, se os produtos forem usados e reparados de acordo com o manual

do usuário e outra documentação fornecida ao comprador no momento da compra. Esta garantia limitada do produto está sujeita aos seguintes termos e condições:

1. Para obter o serviço de garantia, é necessário apresentar um comprovante de compra, original ou cópia da nota fiscal.
2. Esta garantia limitada do produto é válida e aplicável somente no país/região em que o produto é vendido.
3. Fica a critério exclusivo da Xplova reparar ou substituir o produto defeituoso durante o período de garantia limitada do produto. A Xplova não substitui componentes ausentes de nenhuma embalagem comprada através de leilões on-line.
4. Para obter serviço de garantia, entre em contato com seu revendedor autorizado Xplova ou diretamente com a Xplova para obter instruções de envio e um número RMA (Autorização de devolução de produto).
5. Esta garantia limitada do produto cobre despesas de inspeção e reparo do produto durante o período de garantia. O produto defeituoso deverá ser entregue pelo comprador às suas próprias custas nas instalações designadas, junto com o comprovante de compra e o número do RMA.
6. A Xplova devolverá o produto reparado ou substituído ao depósito para coleta pelo cliente em boas condições de funcionamento. Todos os produtos ou componentes defeituosos substituídos se tornam propriedade da Xplova. Se a Xplova reparar ou substituir o produto, este continuará sob garantia pelo tempo restante do período de garantia original ou por três (3) meses a partir da data do reparo ou substituição, o que for mais longo.
7. Antes de colocar qualquer unidade novamente em serviço, faça backup dos dados e remova qualquer informação confidencial de propriedade exclusiva ou pessoal do produto. A Xplova não se responsabiliza por danos ou perda de dados.
8. A Xplova se reserva o direito de adicionar, excluir ou emendar os termos e as condições a qualquer momento, sem notificação prévia em seu site indicado a seguir.
9. **ESTA GARANTIA LIMITADA NÃO SE APLICA SE O DANO FOR CAUSADO POR QUALQUER UM DOS SEGUINTE ITENS:**
 - A. O número de série do produto tiver sido removido, apagado, desfigurado, alterado ou se estiver ilegível.
 - B. O dano for resultante do uso do produto de maneira diferente do uso normal e costumeiro.
 - C. Deterioração do produto devido ao desgaste natural.
 - D. O dano seja decorrente da instalação inadequada, reparo não autorizado, alteração ou modificação neste produto por terceiros que não a Xplova ou seu designado.
 - E. O dano seja decorrente da operação com componentes ou acessórios não autorizados oficialmente ou fornecidos pela Xplova ou usados para outros fins que não o pretendido.
 - F. O dano seja decorrente da exposição a condições anormalmente corrosivas ou operação com calor ou umidade extremos.

10. A XPLOVA NÃO SE RESPONSABILIZA POR PERDAS OU DANOS ACIDENTAIS OU CONSEQUENCIAIS DE QUALQUER NATUREZA, INCLUINDO, MAS NÃO SE LIMITANDO À PERDA DE LUCROS OU PERDAS COMERCIAIS, NA EXTENSÃO MÁXIMA QUE ESSAS PERDAS OU DANOS PODEM SER REJEITADOS POR LEI.

11. Esta garantia limitada do produto não afeta os direitos legais do cliente específicos ao país da compra. Tais direitos permanecem protegidos. Alguns países não permitem a exclusão ou a limitação de perdas ou danos acidentais ou consequenciais ou a limitação de garantias explícitas. Nesse caso, a limitação de exclusão anterior não pode ser aplicada a esses clientes.

Cobertura da garantia:

1. Em condições normais de uso, a unidade principal e os componentes do produto têm serviços de manutenção grátis pós-venda por um ano.
2. Apresente o comprovante de compra original ou a nota fiscal com a garantia do produto ao solicitar o serviço. A taxa de serviço pode ser cobrada de acordo com essa garantia do produto. Observe que o período de garantia limitada do produto e a disponibilidade do serviço e os tempos de resposta podem variar de país a país e também podem estar sujeitos a requisitos de registro no país da compra. Caso precise de assistência sobre as condições da garantia ou caso tenha qualquer outra dúvida entre em contato com o revendedor original ou com a Xplova.

Site: <https://www.xplova.com>



an Acer Group Company

NOZA ONE BIKE POWER TRAINER

Product Warranty / 產品保固服務卡 / 製品保証書 / 제품 보증 / Produktgarantie / Garantie du produit /
Garantie / Garantía del producto / Garantia do produto

Please retain the original purchase receipt or approval in order to protect your right of free warranty service.

務必保留原購買收據或是發票，以保障您的保固權益。

保証を受ける際には、購入日・購入店名が証明できる書類（レシートなど）を添えてください。

무료 보증 서비스를 받을 권리를 보호하기 위해 원본 구매 영수증 또는 구매 승인서를 보관하십시오.

Zum Schutz Ihres Rechts auf kostenlosen Garantieservice bitte Originalkaufbeleg oder Rechnung aufbewahren.

Veuillez conserver le reçu ou le ticket d'achat original pour assurer votre droit au service de garantie gratuite.

Bewaar het oorspronkelijke aankoopbewijs of goedkeuring voor uw recht op gratis garantie.

Con el fin de proteger sus intereses, asegúrese de conservar el recibo o factura original de compra durante dos años después de adquirir este producto.

Guarde o recibo de compra original ou a aprovação para proteger seus direitos de obter serviço de garantia grátis.

| | |
|--|----------------------------------------------------------------------------------------------------------------------------------------------------------------|
| | Serial Number / 產品序號 / シリアル番号 / 일련번호 / Seriennummer / Numéro de série / Seriennummer / Número de Serie / Número de série |
| | Purchase Date / 購買日期 / 購入年月日 / 구매일 / Kaufdatum / Date d'achat / Aankoopdatum / Fecha de compra / Data da compra |
| | Dealer stamps / 經銷商蓋印處 / 購入販売店捺印 / 딜러 스탬프 / Händlerstempel / Cachet du revendeur / Stempel van dealer / Sellos del distribuidor / Carimbos do revendedor |

Manufacturer : Acer Gadget Inc.

No.112, Sec. 1, Xintai 5th Rd., Xizhi, New Taipei City, Zip code: 221, Taiwan

Tel: +886-2-2790-3878

E-mail: service@xplova.com

**Service Information / 全球服務據點 / サービス情報 / 서비스 정보 /
Serviceinformationen / Informations de service / Service-informatie / Información del servicio /
Informações sobre serviços**

Italia

- lunedì ~ venerdì
- 9:00/13:00 - 14:00/18:00
- +39 02 36 00 49 52
- xplovaServiceIT@Sertec360.com

台灣

- 週一~ 週五
- 08:30 - 17:00
- +886 2 2790 3878
- service@xplova.com

Deutschland

- Montag ~ Freitag
- 9:00 - 17:30
- +49 41029982811
- xplovaServiceDE@Sertec360.com

香港

- 週一 ~ 週五 10:00 - 19:00
- 週六 10:00 - 13:00
- +852 3460 4217
- info@novo-digital.com.hk

United Kingdom

- Monday ~ Friday
- 9:00 - 18:00
- +44 3717601019
- xplovaServiceUK@Sertec360.com

ประเทศไทย

- วันจันทร์ ~ วันศุกร์ 10:00 - 20:00
- วันเสาร์ 10:00 - 18:00
- +66 2685 4311
- acercare@acer.co.th

France

- lundi ~ vendredi
- 9:00/13:00 - 14:00/18:00
- +33 172023063
- xplovaServiceFR@Sertec360.com

Malaysia

- Monday ~ Friday
- 9:00am~5:00pm
- +604 618 0496
- xplovasales@gmail.com

España

- Lunes ~ Viernes
- 9:30/13:30 - 14:30/18:30
- +34 91 414 24 07
- xplovaServiceES@Sertec360.com

Philippines

- Monday ~ Friday
- 9:00am ~ 5:00pm
- +639153692106
- +639228685264

België (La Belgique)

- Maandag ~ Vrijdag (Lunedì~Venerdì)
- 9:00am - 17:00pm
- +32 78484672
- xplovaserviceBFR@sertec360.com
- xplovaserviceBDU@sertec360.com

日本

- 月曜~金曜
(祝祭日、年末年始、特定休業日を除く)
- 10:00 ~ 17:00
- <https://www.bs-supply.jp>
- style_b_staff@ncd.co.jp

Denmark

- Mandag ~ Fredag
- 09:00 - 17:00
- +4578737424
- XplovaServiceDK@Sertec360.com

한국

- 월요일 ~ 금요일
- 09 : 00 ~ 17 : 00
- +82 - 70 -4820-2394
- xplova@jscomposite.co.kr

Netherlands

- Maandag ~ Vrijdag
- 09:00 – 17:00
- +32 78484672
- XplovaServicedu@Sertec360.com

Australia

- The Bicycle Depot LTFD
- +61393578870
- Unit 1 90 Merola Way, Campbellfield, Victoria, 3061, Australia.
- Monday~ Friday
- 10:00am~ 5:00pm
- <https://www.bikesportz.com.au/contact>

New Zealand

- Phoenix Cycle Distributors Ltd
- 0800-866-990
- Unit C 93 Ellice Rd, Glenfield, Auckland, New Zealand
- Monday~ Friday
- 10:00am~5:00pm

Canada/ United States

- SUMMUM IMPORTS INC.
- Cell 418-571-6122
- Distributeur Canada-USA Distributor, Xplova Inc. 236, rue du Verger, Levis, Quebec, Canada, G6W 7Z7
- Monday~Friday
- 09 :00am~5 :00pm
- michel@summumimports.com

Chile

- K&V Cycling
- Lunes ~ Viernes
- 09:00 – 17:00
- +56 22 9866449
- Lo Beltran 1979, Vitacura, Santiago
- info@kyvcycling.cl

Brasil

- Grupo Jogá
- Segunda-feira~Sexta-feira
- 09:00-17:00
- +55 (16) 3384-8200
- Rua José Schiavetto nº 125 - Distrito Ind. Toriba - Matão

Thank you again for purchasing the Xplova NOZA ONE.
Xplova reserves the right to design, change specifications, and improve quality.
Should you have any questions regarding use of the bike trainer,
please visit our website at: www.xplova.com.

再次感謝您購買 Xplova NOZA ONE。
本公司保有產品設計、規格變更、品質改善的權利。
如果您對於使用單車互動訓練台有任何的疑問，
請參考我們的網站 www.xplova.com。

Xplova NOZA ONE をお買い上げいただき、ありがとうございます。
Xplova は、設計、仕様の変更、品質向上を行う権利を有します。
バイクトレーナーの使用について不明な点がございましたら、
弊社の Web サイト www.xplova.com までアクセスしてください。

Xplova NOZA ONE 를 구입해 주셔서 다시 한번 감사드립니다.
Xplova 는 디자인에 대한 권리, 사양 변경에 대한 권리와 품질 향상에 대한
권리를 보유하고 있습니다.
자전거 트레이너 사용에 관하여 질문이 있는 경우 당사 웹사이트를
방문하십시오: www.xplova.com.

Nochmals vielen Dank, dass Sie sich für den Xplova NOZA ONE entschieden haben.
Xplova behält sich das Recht vor, das Design zu ändern, Spezifikationen zu ändern
und die Qualität zu verbessern.
Sollten Sie Fragen zur Nutzung des Fahrradtrainers haben, besuchen Sie bitte
unsere Webseite unter: www.xplova.com.

Encore merci d'avoir acheté le Xplova NOZA ONE.
Xplova se réserve le droit de concevoir, de changer les spécifications
et d'améliorer la qualité.
Si vous avez des questions concernant l'utilisation du vélo stationnaire, veuillez
visiter notre site Web sur www.xplova.com.

Nogmaals bedankt voor het kopen van de Xplova NOZA ONE.
Xplova behoudt zich het recht voor het ontwerp en de specificaties te wijzigen en de
kwaliteit te verbeteren.
Mocht u vragen hebben over de fietstrainer, bezoek dan onze website op:
www.xplova.com.

Gracias de nuevo por comprar el Xplova NOZA ONE.
Xplova se reserva el derecho de diseñar, cambiar las especificaciones
y mejorar la calidad.
Si tiene alguna pregunta sobre el uso del rodillo de entrenamiento para bicicleta,
visite nuestro sitio web: www.xplova.com.

Mais uma vez, obrigado por comprar a Xplova NOZA ONE.
A Xplova se reserva o direito de projetar, alterar especificações e melhorar
a qualidade.
Caso tenha alguma dúvida sobre o uso do rolo de treino de bicicleta, acesse nosso
site: www.xplova.com.

© 2021. All Rights Reserved.
Xplova NOZA ONE
This revision: 08/ 2021

© 2021. 版權所有。
Xplova NOZA ONE
本修訂版本：2021 年 8 月

© 2021. 全著作權所有。
Xplova NOZA ONE
発行年月：2021 年 8 月

© 2021. 모든 권리 보유.
Xplova NOZA ONE
버전: 08/2021

© 2021. Alle Rechte vorbehalten.
Xplova NOZA ONE
Diese Version: 08/2021

© 2021. Tous droits réservés.
Xplova NOZA ONE
Cette révision : 08/2021

© 2021. Alle rechten voorbehouden.
Xplova NOZA ONE
Deze uitgave: 08/2021

© 2021. Reservados todos los derechos.
Xplova NOZA ONE
La presente revisión: 08/2021

© 2021. Todos os direitos reservados.
Xplova NOZA ONE
Essa revisão: 08/2021